

escv^{apio}



BILANCIO SOCIALE

2023

20
23

BILANCIO SOCIALE

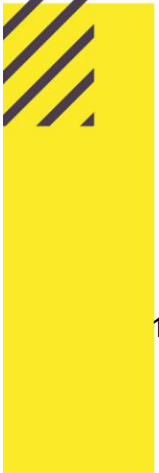

1

escuapio



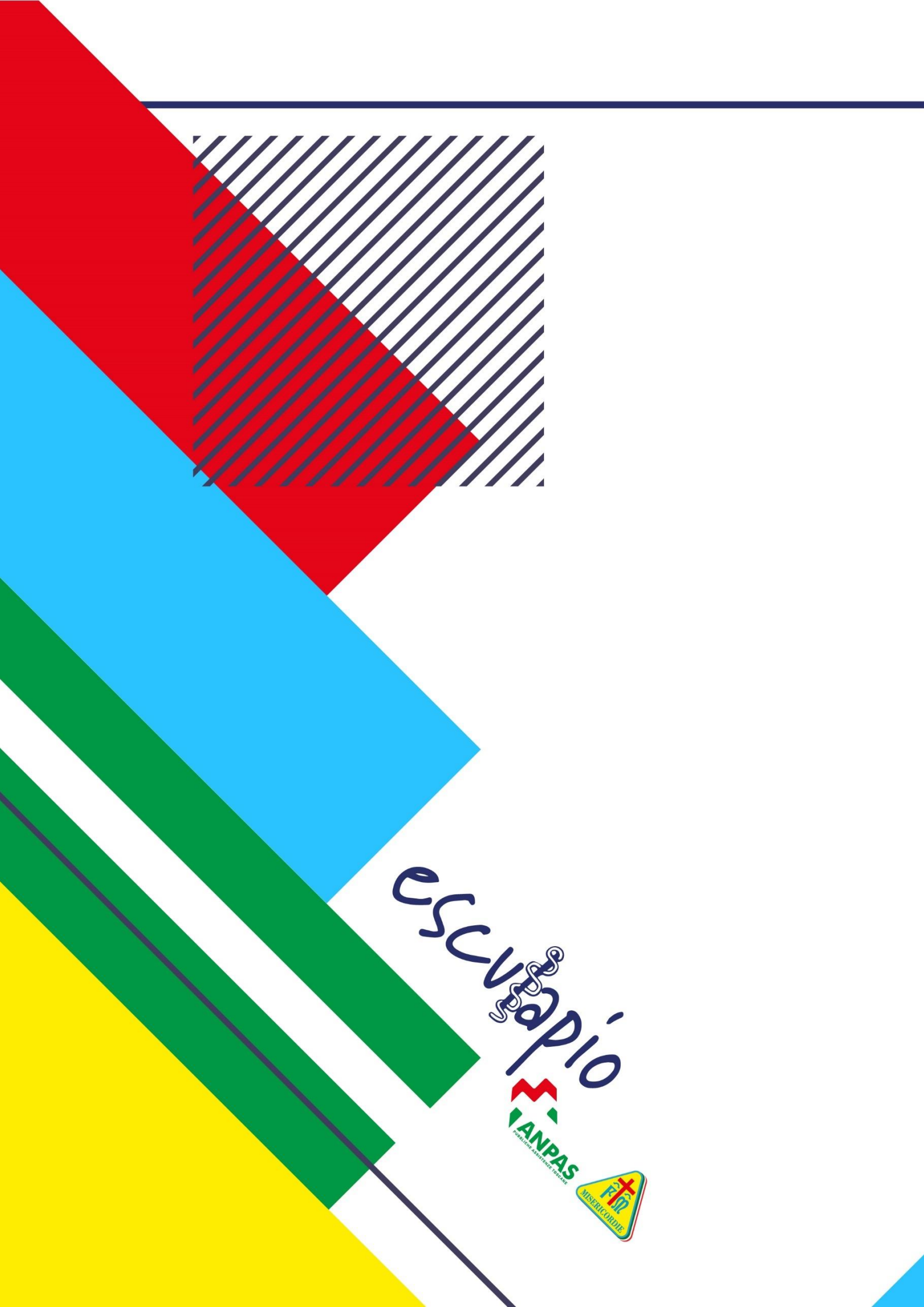

escutapio



Sommaro

Premessa	5
Metodologia	7
Informazioni generali sull'Ente.....	8
La storia dell'Associazione infografica.....	10
Struttura; Governo; Organizzazione.....	11
Assemblea e C.d.A. dell'associazione.....	11
Struttura organizzativa	13
Attività del C.d.A.	14
Attività dell'Assemblea dei Soci	16
Gli Stakeholders	17
Portatori di Interessi Interni.....	17
Portatori di interessi Esterni	17
Persone	18
Personale volontario	18
Personale dipendente	19
Attività ed unità funzionali	26
CENTRALE OPERATIVA DI 2° LIVELLO FIRENZE	27
CENTRALE EMERGENZA TERRITORIALE ALTA TOSCANA	29
CENTRALE EMERGENZA TERRITORIALE LIVORNO PISA	31
CENTRALE EMERGENZA TERRITORIALE PISTOIA EMPOLI.....	33
FUNZIONE 2 SANITÀ REGIONALE PER LE MAXIEMERGENZE E CENTRALE C.R.O.S.S.....	35
CENTRALE EMERGENZA TERRITORIALE SIENA GROSSETO	37

CENTRALE OPERATIVA CONTINUITÀ ASSISTENZIALE PROVINCIA DI LIVORNO	39
AREA TRASPORTI SOCIALI	41
PROGETTO PRONTO BADANTE IN REGIONE TOSCANA	43
STAFF DI DIREZIONE	45
CENTRALE OPERATIVA CONTINUITÀ ASSISTENZIALE AREA VASTA CENTRO	47
CENTRALE OPERATIVA CONTINUITÀ ASSISTENZIALE PROVINCIA DI AREZZO	49
Attività e obiettivi	51
Trasporti interni policlinico universitario Agostino Gemelli	51
Formazione esterna	52
Trasporto sociale per soggetti in condizione di fragilità socio economica	52
Percorso formativo per inserimento degli OO.TT. nella C.O. di emergenza sanitaria Firenze - Prato.....	53
Revisione forma giuridica.....	54
Ampliamento area di intervento per i Trasporti Sociali / Fragili	54
Modalità selettive online per il personale tecnico	55
Acquisto sede operativa	55
Situazione economico - finanziaria	56
Data e modalità di Approvazione	57

Premessa

Carissimi,

al di là degli obblighi imposti dalla vigente normativa applicata agli enti del terzo settore come specificato nel DM 4 luglio 2009 (G.U. N. 186 del 9-8-2019), è con autentico piacere che io, unitamente al CdA, Vi presento questo quarto bilancio sociale.

Tale occasione ci permette di affiancare al “tradizionale” bilancio di esercizio, uno strumento ulteriore ed approfondito di rendicontazione che fornisce, non solo una valutazione economica sull’andamento della nostra Associazione, ma, cosa a nostro avviso più importante, getta luce su una visione più ampia e sociale del nostro operato.

La sfida intrapresa nel 2003 con la nascita dell’allora Associazione Esculapio, ha visto profondi mutamenti che si sono avvicinati nel panorama del delicato settore del trasporto sanitario; primo fra tutti l’affermarsi della presenza e professionalità della figura cardine del sistema dell’emergenza urgenza, ovvero l’operatore tecnico di centrale operativa. Questa figura così particolare, espressione dei valori profondi che il volontariato in Toscana rappresenta, costituisce la garanzia che le Associazioni di Volontariato e i Comitati di CRI, operanti sul territorio, siano adeguatamente rappresentati nel sistema cruciale di gestione della logistica dell’emergenza / urgenza territoriali.

A questo percorso si sono affiancati, nel tempo, molteplici attività che ci hanno visti promotori di tutti quei valori che i Soci Fondatori rappresentano, ovvero la presenza nella gestione dei trasporti sociali nella zona SdS Fiorentina Nord Ovest, nei sette comuni aderenti della zona fiorentina sud est e per la zona SdS Empolese – Valdelsa, la presenza nel call management del servizio di continuità assistenziale per la provincia di Livorno, per l’azienda Toscana Centro e per la Provincia di Arezzo, l’apporto continuativo nella cabina di regia del progetto Pronto badante in Regione Toscana e la gestione del trasporto sociale per utenti in condizioni di fragilità socio economica.

Ai Soci Fondatori, nonché a tutti i preziosi collaboratori che hanno reso possibile ogni risultato conseguito, va, oltre la nostra gratitudine e riconoscenza, la redazione di questo documento, quale occasione di verifica ed analisi per trovare, nelle nostre radici, nuovo impulso per proseguire entusiasti nella mission che ci è propria.

*Il Presidente
Enrico Sardelli*



Metodologia

Il presente documento rappresenta la seconda edizione del bilancio sociale.

Il periodo di riferimento è l'anno 2023.

Il gruppo di redazione del presente documento è stato costituito dal presidente, dai consiglieri delegati, dal coordinatore regionale, dallo staff.

Il percorso, attivato con indicazione del coordinatore regionale il 10/01/2023, ha visto il coinvolgimento unicamente di *stakeholders* interni.

Il bilancio è strutturato tenendo in considerazione:

- linee guida riportate nel DM 4 luglio 2009 (G.U. 186 del 9-8-2019);
- i principi di redazione elaborati dal GBS (Gruppo di Studio per il Bilancio Sociale) 2013;

Il presente documento si propone di rendere conto di tutto l'operato dell'Associazione.

Il presente bilancio sociale verrà diffuso agli *stakeholders* attraverso i seguenti canali:

- Internet (sito web)
- Posta elettronica
- Assemblea dei soci

La diffusione in Assemblea dei Soci sarà l'occasione di un confronto sulle strategie aziendali da impiegare per il futuro dell'Associazione.

Il presente documento viene realizzato non solo per adempiere alla normativa vigente, ma nell'ottica di un percorso di continuo miglioramento, quale base di partenza per una strategia sinergica di verifica.

Informazioni generali sull'Ente

Denominazione	Esculapio OdV
Indirizzo sede legale	Via della Mattonaia, 17 - 50121 - Firenze, c/o Studio SDB Dal Pino Associati
Indirizzo sede direzionale	Viale G. Matteotti, 9/D - 51100 - Pistoia
Forma giuridica e modello di riferimento	Organizzazione di Volontariato
Trasformazioni nel tempo	Trasferimento ramo d'azienda da Confederazione Nazionale delle Misericordie d'Italia a Federazione delle Misericordie della Toscana per la cessione delle attività di competenza regionali, repertorio n. 3448, Raccolta n. 2589 Trasformazione in OdV 26/06/2020, repertorio n. 11.420, Raccolta n. 7719
Codice Fiscale	94108540488
Iscrizione Albo Regionale del Volontariato della Toscana	N° 605, Registro Regionale del Volontariato, sez. Città Metropolitana di Firenze, Atto Dirigenziale n. 103 del 14/01/2005
Iscrizione al RUNTS (Registro Unico Nazionale Terzo Settore)	Iscritta in data 07/11/2022, Repertorio 76541
Telefono	0573 228584
Sito internet	https://www.esculapio.org
E-mail	segreteria@esculapio.org
PEC	associazione.esculapio@legalmail.it
Codice ATECO	94.99.90

Secondo quanto riportato nello statuto, l'oggetto sociale dell'Associazione è il seguente:

L'Associazione, nella continuità degli ideali e delle finalità della Federazione Regionale delle Misericordie della Toscana e del Comitato Regionale ANPAS della Toscana, persegue esclusivamente scopi di utilità sociale, ovvero il coordinamento, l'organizzazione e la gestione dei servizi svolti dalle associate e dalle Associazioni ad esse aderenti. Fanno parte degli scopi sociali gli interventi e le prestazioni in ambito sanitario, sociale e socio sanitario, la progettazione tecnico

professionale, il reclutamento e la formazione degli operatori tecnici di Centrale Operativa, trasporto sociale istituzionale, trasporto socio sanitario pubblico e privato, trasporto materiali e similari; il coordinamento delle suddette funzioni in ambito locale, provinciale, di area vasta, regionale o nazionale; l'analisi dei processi tecnologici e di innovazione generali e specifici, informatici ed informativi; la sperimentazione di modelli di efficienza ed appropriatezza in ambito sociale e socio sanitario e di rete; l'applicazione dei medesimi modelli in ambito geografico di riferimento; la collaborazione con enti o istituti scientifici universitari per l'individuazione e sperimentazione di nuove pratiche.

Ai fini di quanto previsto dalle norme vigenti, sono comunque rilevanti, seppur a solo titolo esemplificativo, per l'attività dell'Associazione tutti i seguenti settori:

- *la promozione, lo sviluppo e la razionalizzazione di alcuni servizi delle organizzazioni di volontariato e del terzo settore rivolti alla popolazione. In particolare, scopo principale dell'Associazione è la gestione e l'organizzazione del servizio di trasporto socio sanitario pubblico, privato, trasporto materiali e similari svolto dalle organizzazioni di volontariato aderenti ai soci dell'Associazione stessa, e ciò anche mediante l'istituzione e la gestione di apposite strutture decentrate denominate "Centrali Operative del Volontariato", in sede singola o integrate nelle Centrali 118 o del Numero Unico NUE 112;*
- *le iniziative di formazione ed informazione sanitaria e di prevenzione della salute nei suoi vari aspetti sanitari e sociali;*
- *le iniziative di protezione civile e di tutela dell'ambiente;*
- *le iniziative di formazione;*
- *qualunque azione prevista da bandi di progetto proposti da Enti Pubblici, istituzionali e privati;*
- *accoglienza umanitaria ed integrazione sociale dei migranti;*
- *le attività secondarie e strumentali rispetto a quelle elencate.*

La storia dell'Associazione infografica

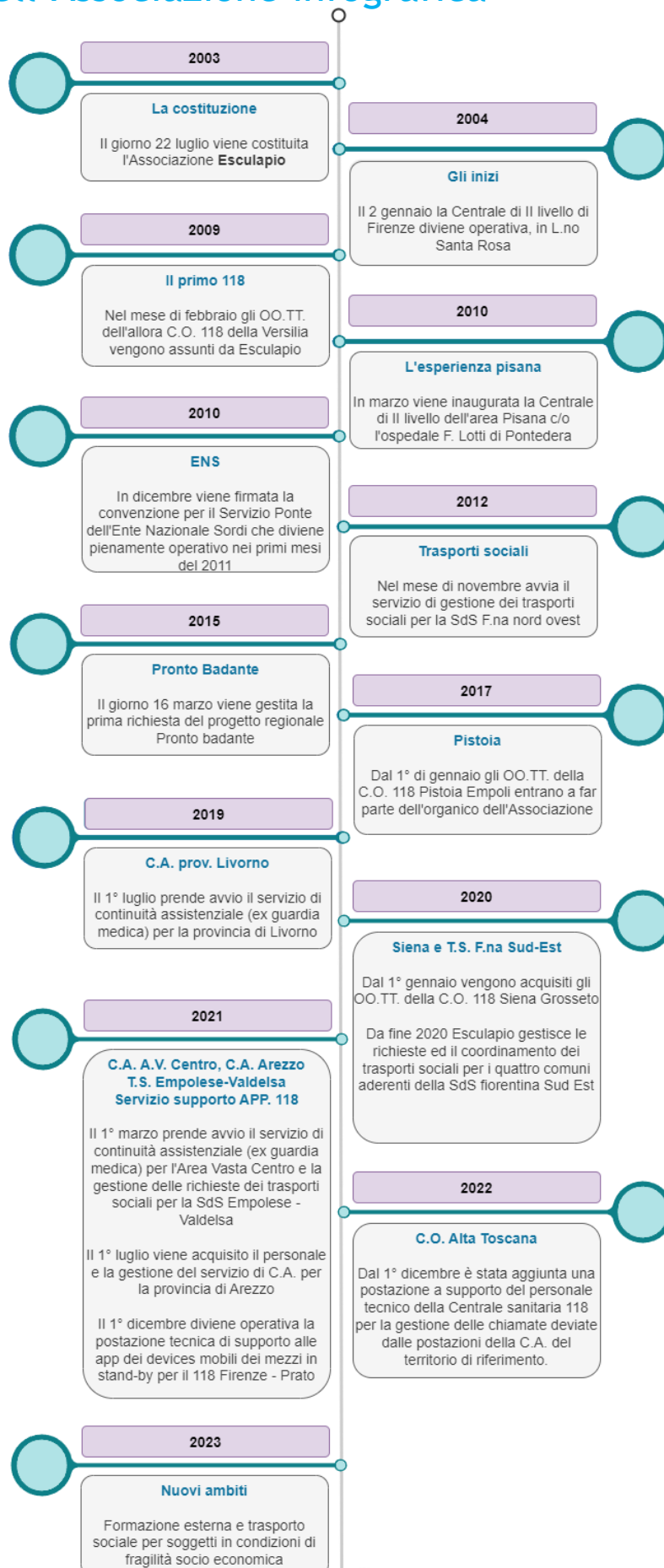

Struttura; Governo; Organizzazione

L'Associazione Esculapio Odv è composta pariteticamente dai due Soci Fondatori (A.N.P.A.S. Comitato Regionale della Toscana e Federazione Regionale delle Misericordie della Toscana), che manifestano la loro rappresentanza in parti uguali e non inferiore all'80% nei membri componenti l'Assemblea.

Sempre i Soci Fondatori esprimono i componenti il CdA, organo di governo dell'Associazione. La presidenza all'interno del CdA viene alternativamente ricoperta da un membro espressione di uno o dell'altro Socio Fondatore.

Assemblea e C.d.A. dell'associazione

Tutte le nomine sono espressione delle volontà dei Soci Fondatori.

ASSEMBLEA

Nome e Cognome	Organismo Federativo	Data inizio mandato	Data fine mandato
Francesca Ambrogini	A.N.P.A.S.	23/10/2020	2025
Mauro Bianchi	A.N.P.A.S.	23/10/2020	2025
Roberto Cerulli	Misericordie	23/10/2020	2025
Gabriele Cipriani	Misericordie	23/10/2020	2025
Luciano Falchi	Misericordie	23/10/2020	2025
Mariano Falcini	A.N.P.A.S.	23/10/2020	2025
Fabrizio Giromella	A.N.P.A.S.	23/10/2020	2025
Cristian Gori	Misericordie	23/10/2020	2025
Lamberto Moretti	A.N.P.A.S.	23/10/2020	2025
Massimiliano Pieroni	Misericordie	23/10/2020	2025

C.d.A.

Nome e Cognome	Organismo Federativo	Data inizio mandato	Data fine mandato
Enrico Sardelli (presidente)	Misericordie	23/10/2020	2025
Luca Vetrini (vicepresidente)	A.N.P.A.S.	23/10/2020	2025
Maurizio Novi	Misericordie	23/10/2020	2025
Gabriele Bertolacci	Misericordie	23/10/2020	2025
Francesco Cantini	A.N.P.A.S.	23/10/2020	2025
Nico Capperucci	Misericordie	23/10/2020	2025
Fabio Ceccolini	Misericordie	23/10/2020	2025
Luciano Corti	Misericordie	23/10/2020	2025
Marco Magri	A.N.P.A.S.	23/10/2020	2025
Marco Malaspina	A.N.P.A.S.	23/10/2020	2025
Andrea Nuti	A.N.P.A.S.	23/10/2020	2025
Daniele Tronci	A.N.P.A.S.	23/10/2020	2025

ORGANO DI CONTROLLO

Nome e Cognome	Organismo Federativo	Data inizio mandato	Data fine mandato
Andrea Bertoncini	Misericordie	19/01/2021	2024
Andrea Panelli	Misericordie	19/01/2021	2024

REVISORE LEGALE DEI CONTI

Nome e Cognome	Organismo Federativo	Data inizio mandato	Data fine mandato
Federico Musetti	A.N.P.A.S.	19/01/2021	2024

Struttura organizzativa

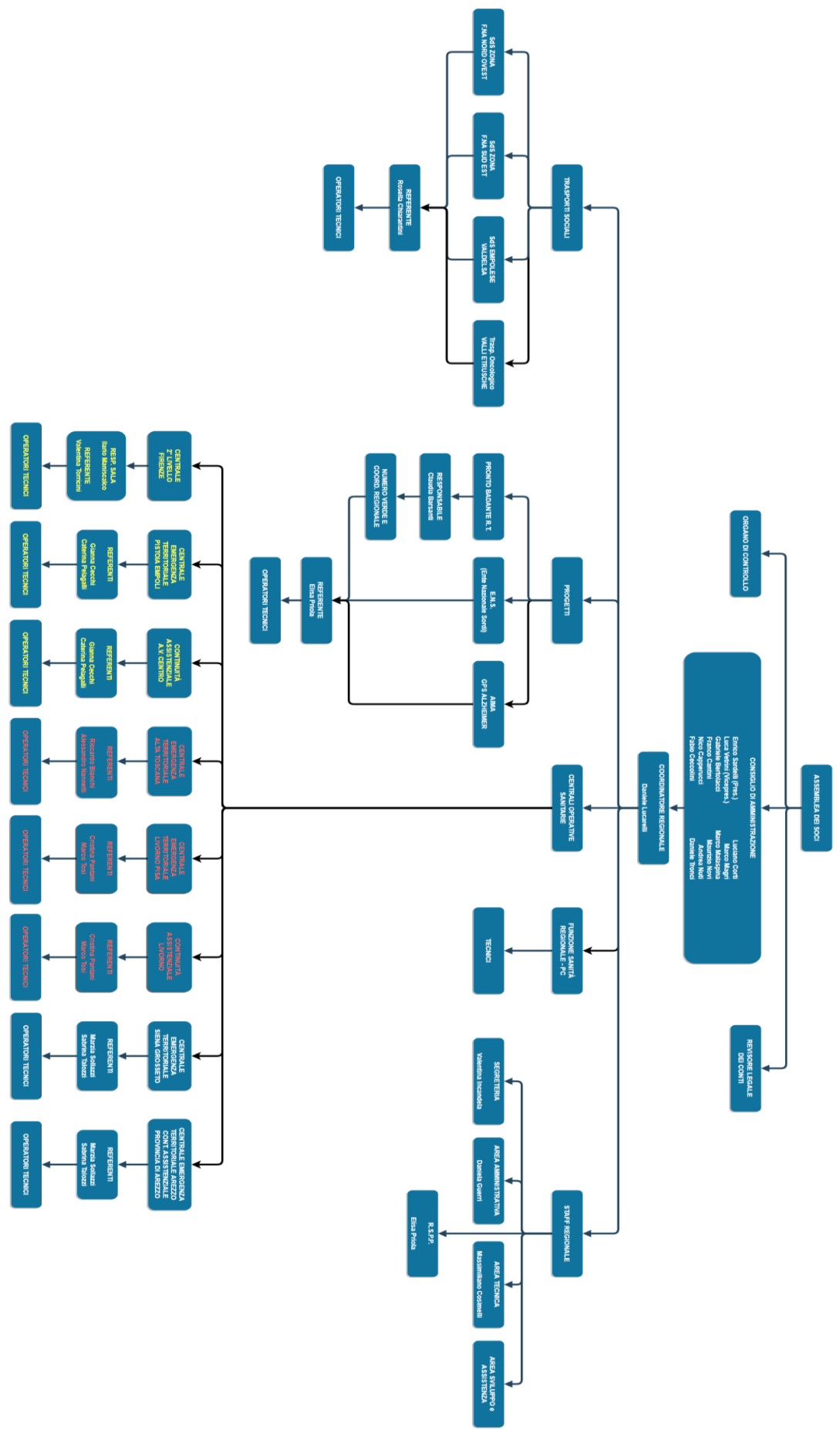

Delibera _____

Attività del C.d.A.

Anno	Data	% presenti	Odg
2023	30/01/2023	75%	Comunicazioni del Presidente; Approvazione verbale seduta precedente; Procedura di rimborso spese di viaggio, relative determinazioni; Piano sanitario di welfare aziendale; Proposta di adeguamento livelli retributivi Referenti; Provvedimento disciplinare personale dipendente; Aggiornamento personale dipendente, relative determinazioni; Varie ed eventuali.
	10/03/2023	75%	Procedura aperta C.O. Siena/Grosseto e C.A. Arezzo, relative determina-zioni; Varie ed eventuali
	17/04/2023	75%	Comunicazioni del Presidente; Approvazione verbale seduta precedente; Presentazione bilancio consuntivo e preventivo, relative determinazioni; Bilancio sociale, relative determinazioni; Progettazione Pronto Badante 2023/2024, relative determinazioni; Aggiornamento personale dipendente; Varie ed eventuali.
	20/06/2023	100%	Progetto Pronto Badante: Coordinamento Regionale 2023 - 2024 e formalizza-zione Partenariati Territoriali RTI/ATI/ATS; Varie ed eventuali.
	11/07/2023 (rinv.) - 24/07/2023	58,3%	Comunicazioni del Presidente; Approvazione verbale seduta precedente; Situazione economica al 30/03/2023; Aggiornamento forma giuridica Associazione: relazione del G.d.L.; Ammissione nuovi soci; Progetto regionale Servizi di Sollievo - Pronto Badante: avvio attività '23/'24; Aggiornamento personale dipendente; Varie ed eventuali.

Anno	Data	% presenti	Odg
2023	08/09/2023	58,3%	Affidamento del servizio tecnico CC.OO. Azienda Usl Toscana Sud Est, relative determinazioni; Varie ed eventuali.
	10/10/2023	58,3%	Comunicazioni del Presidente; Approvazione verbali seduta 24/07 e seduta urgente 08/09; Situazione economica al 30/06/2023; Ammissione nuovi soci; Monte ore personale dipendente turnista anno 2023; Aggiornamento personale dipendente; Attività formativa Regione Veneto; Varie ed eventuali.
	21/11/2023	66,7%	Comunicazioni del Presidente; Approvazione verbale seduta del 10/10; Situazione economica al 30/09/2023; Ammissione nuovi soci; Aggiornamento lavori Impresa Sociale; Aggiornamento progettazioni Trasporti Sociali; Aggiornamento personale dipendente; Revisione procedure selettive personale tecnico; Varie ed eventuali.

Rispetto all'anno precedente si sono tenute 8 riunioni del C.d.A. con una partecipazione media del 70,83% contro il 78,57% del 2022 e l'84,16% del 2021

Nota: In arancione chiaro sono indicati i Consigli di Amministrazioni convocati d'Urgenza

Attività dell'Assemblea dei Soci

Anno	Data	% presenti	Odg
2023	29/04/2023 - 1 ^a convocazione 26/05/2023 - 2 ^a convocazione	68,2%	Nomina segretario verbalizzante; Comunicazioni del Presidente; Presentazione bilancio sociale e approvazione bilancio consuntivo al 31/12/2022; Presentazione e approvazione bilancio preventivo 2023; Ammissioni nuovi Soci, relative determinazioni; Forma giuridica Associazione, aggiornamenti; Varie ed eventuali.

Rispetto all'anno precedente la seconda Assemblea dei Soci non è stata convocata; Nel 2022, sebbene convocata nei tempi e nei modi previsti dallo statuto, la seconda Assemblea è andata deserta in entrambe le convocazioni. Nel 2021 si sono svolte regolarmente entrambe le Assemblee.

Gli Stakeholders

Con *stkeholder* si intende “portatore di interesse”, ovvero ogni gruppo o individuo che può influenzare o che può essere influenzato dagli obiettivi dell’Associazione.

Gli *stakeholders* vengono divisi in interni ed esterni, perché diverse sono le relazioni che si instaurano con gli uni e con gli altri e diverse sono quindi le aspettative sulla base dei risultati conseguiti o meno.

Portatori di Interessi Interni

P.I.I.	Natura dell’interesse dell’interlocutore	Tipologia di relazione
Organi direzionali Volontari (Assemblea dei Soci, C.d.A.)	Interlocazione politica, supporto organizzazione interna, sviluppo dell’attività, beneficio da economie di scala, integrazione territoriale	Gestionale
Dipendenti e collaboratori	Sostentamento economico, crescita professionale, orientamento motivazionale, appartenenza all’ideologia del Volontariato come bene fondante la società.	Prestazione professionale, promozione e realizzazione degli obiettivi e della <i>mission</i> dell’Associazione.

Portatori di interessi Esterni

P.I.E.	Natura dell’interesse dell’interlocutore	Tipologia di relazione
Pubblica Amministrazione	Fornitura di servizi sul territorio nel rispetto di standard e qualità per ottenere risposta ai bisogni della cittadinanza e consenso politico	Fornitura di servizi con contratti e convenzioni
Aziende Sanitarie Aree Vaste	Fornitura di servizi sul territorio nel rispetto dei valori condivisi col volontariato per ottenere risposte ai bisogni strategici delle CC.OO.	Fornitura di servizi con contratti e convenzioni
Regione Toscana	Co-progettazione interventi con assessorato diritti di cittadinanza e coesione sociale, settore welfare e sport, p.e. politiche per la famiglia e progetti innovativi	<i>Partnership</i> progetti
Istituzioni del terzo settore sul territorio	Lettura dei bisogni, co-programmazione e co-progettazione politiche sociali	<i>Partnership</i> progetti e interlocuzione politica
Comunità territoriali	Risposta ai bisogni sociali e culturali	Erogazione servizi, sensibilizzazione, promozione culturale
Associazioni di Volontariato	Rispetto dei valori del volontariato e degli standard operativi condivisi	<i>Partnership</i> progetti, sensibilizzazione, promozione culturale
Utenti	Soddisfazione servizio	Clientelare
Fornitori	Economico, responsabilità sciale d’impresa	Prestazione, sponsorizzazione

Persone

Personale volontario

Il personale volontario è la risorsa di indirizzo dell'Associazione Esculapio OdV, rappresentanza insostituibile degli Organismi Federativi del volontariato regionale Toscano, ricopre le posizioni apicali di governo dell'Associazione.

Si impegna nel portare avanti gli ideali dei Soci Fondatori, conciliandoli con la *governance* delle realtà direzionali, operative, dell'Associazione e dei coordinamenti associativi territoriali.

Svolge inoltre l'importantissimo compito di vigilanza e controllo nella correttezza dello statuto associativo.

Per i dati relativi all'attività del personale volontario fare riferimento al paragrafo relativo al CdA e all'Assemblea dei Soci

I numeri della nostra Associazione

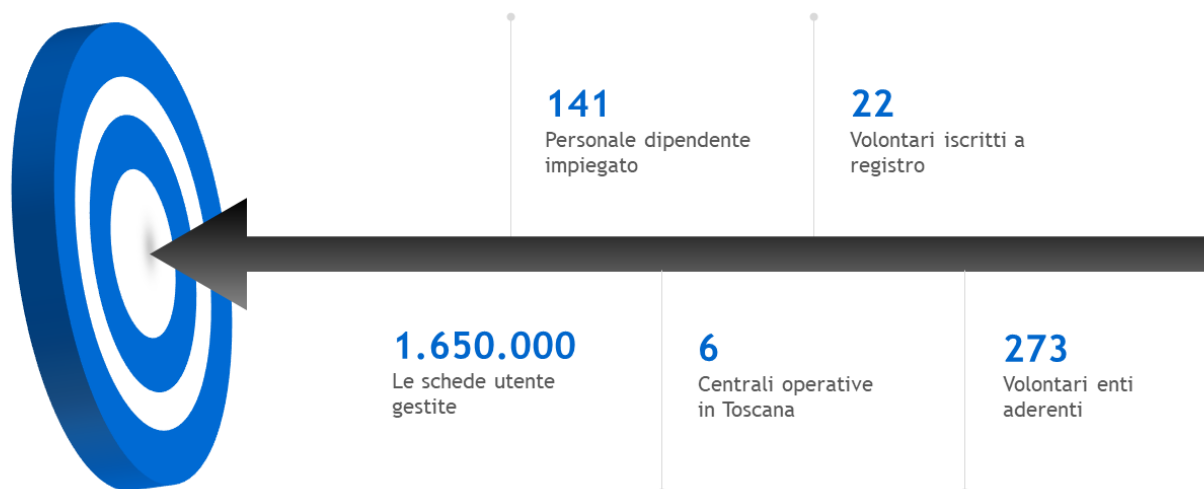

Personale dipendente

Il personale dipendente è la risorsa operativa della nostra Associazione: rappresenta il principale stakeholder interno.

Al 31 dicembre 2023 la situazione del personale può essere riassunta in maniera schematica con questi dati



Donne impiegate: 58 % pari a 82 unità



Uomini impiegati: 42% pari a 59 unità



Età media 39,1 anni

Relativamente alla fascia d'età, il personale è distribuito come da grafico sottostante:

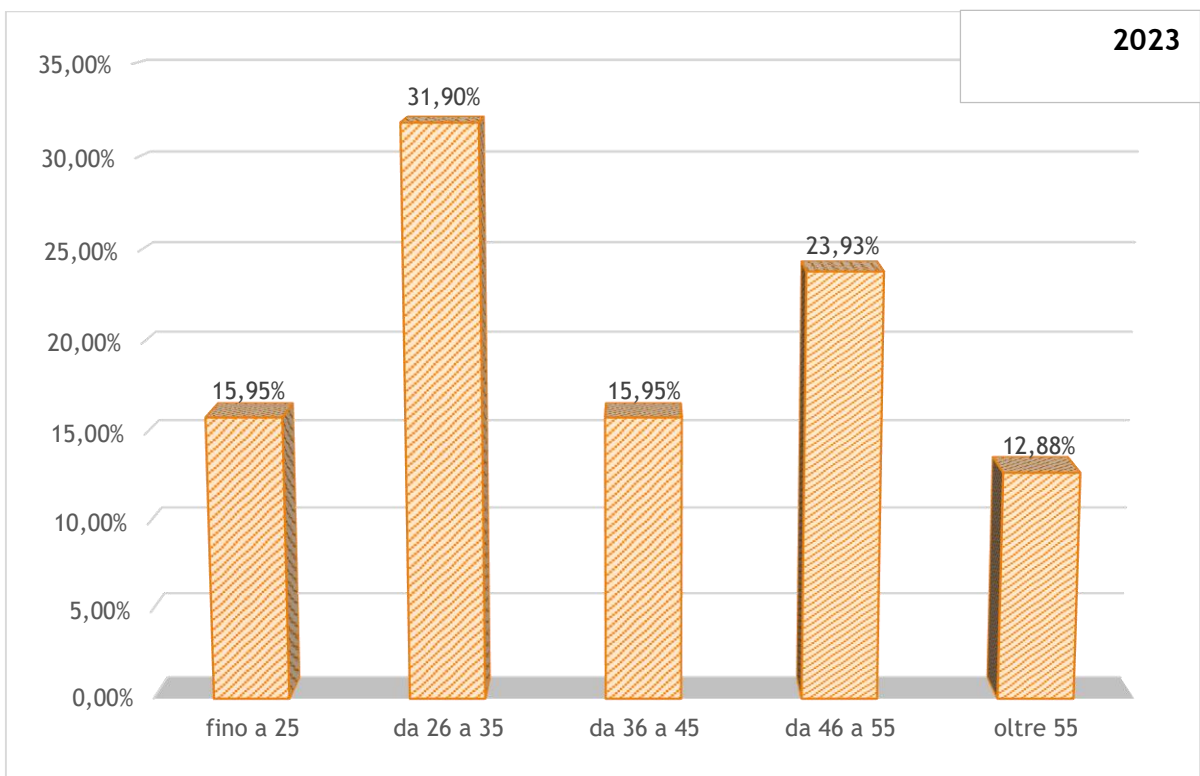

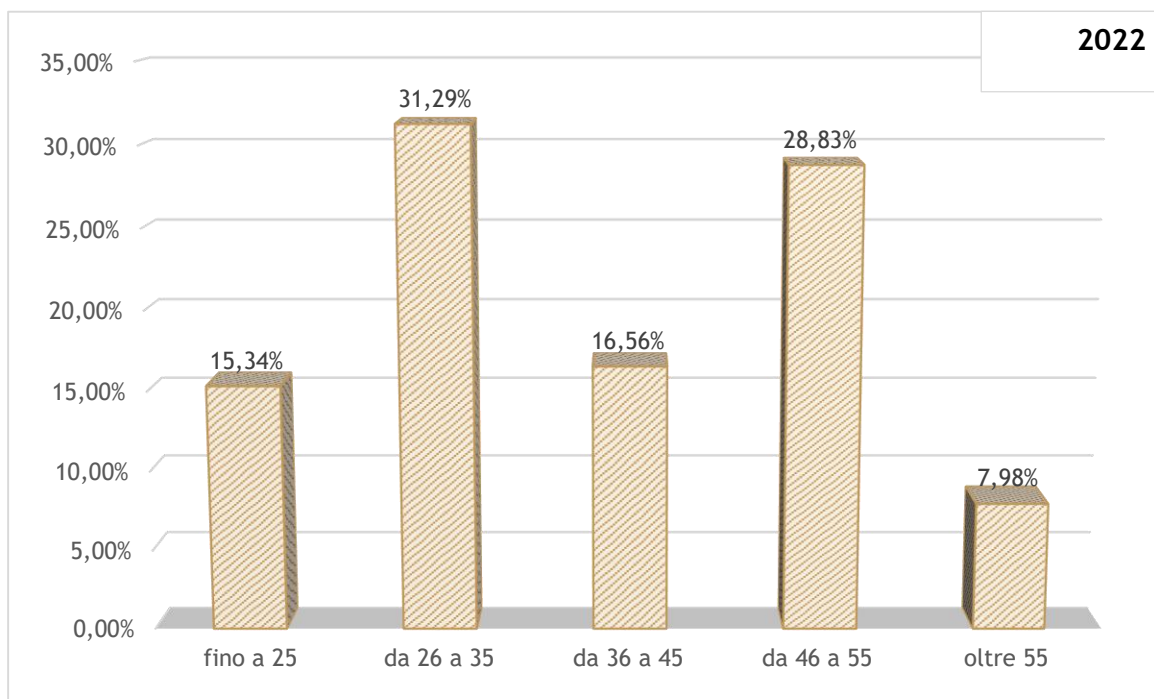

Rispetto all'anno precedente si riscontra un sensibile aumento della fascia "oltre i 55" mentre gli altri segmenti subiscono, nel biennio, leggeri aggiustamenti compensativi sulla distribuzione senza particolari rilevanzes

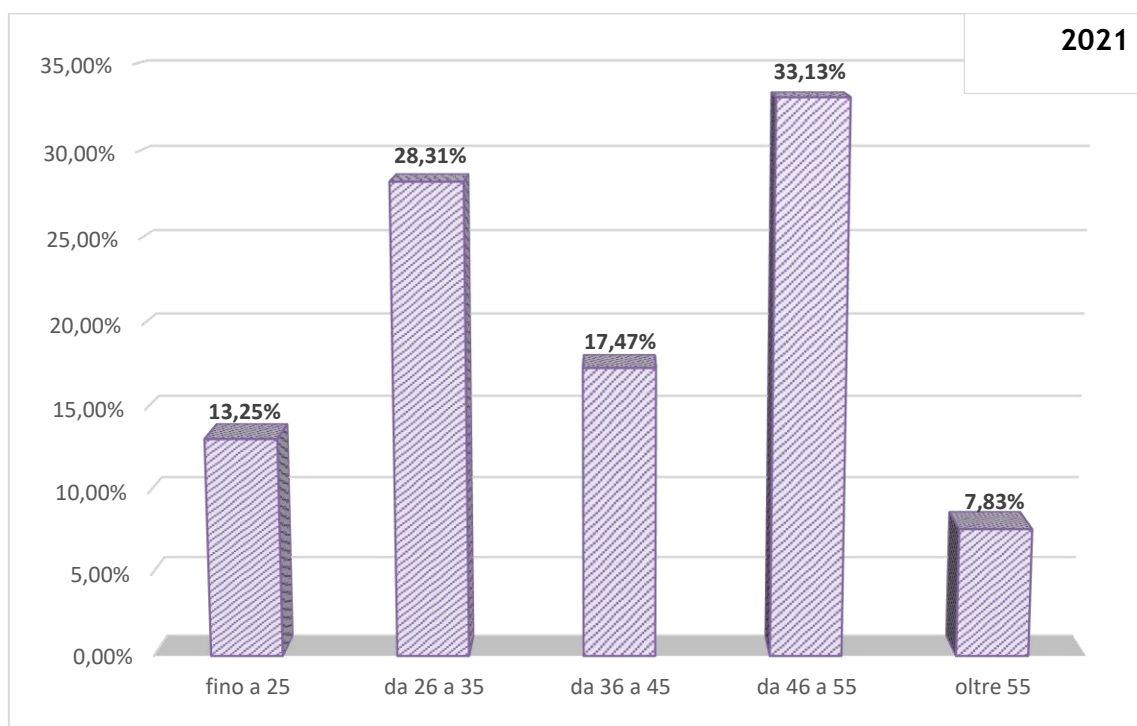

BILANCIO SOCIALE

Il personale impiegato rispetta in maniera abbastanza fedele la rappresentanza dei soci fondatori nell'Associazione, come si può vedere chiaramente dai grafici. Le percentuali si mantengono pressoché inalterate nel triennio; soltanto CRI manifesta un andamento in leggera crescita.

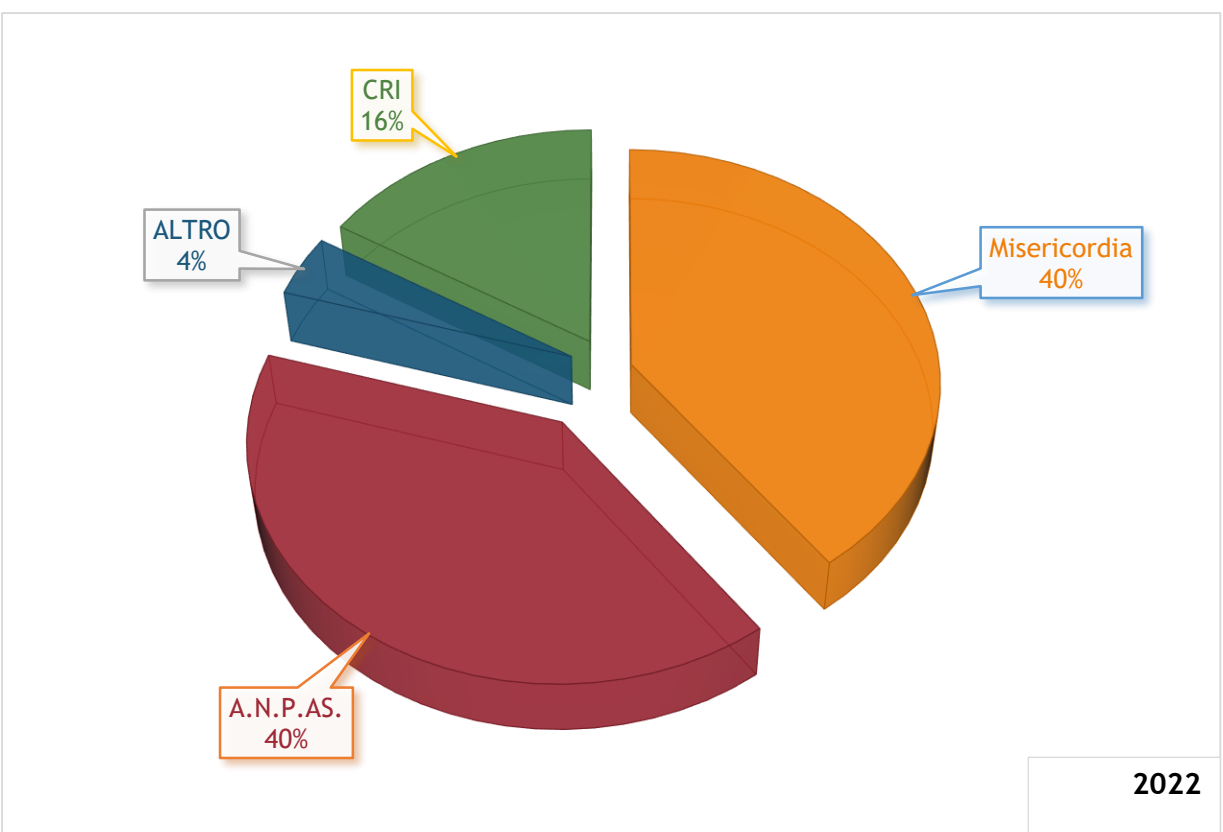
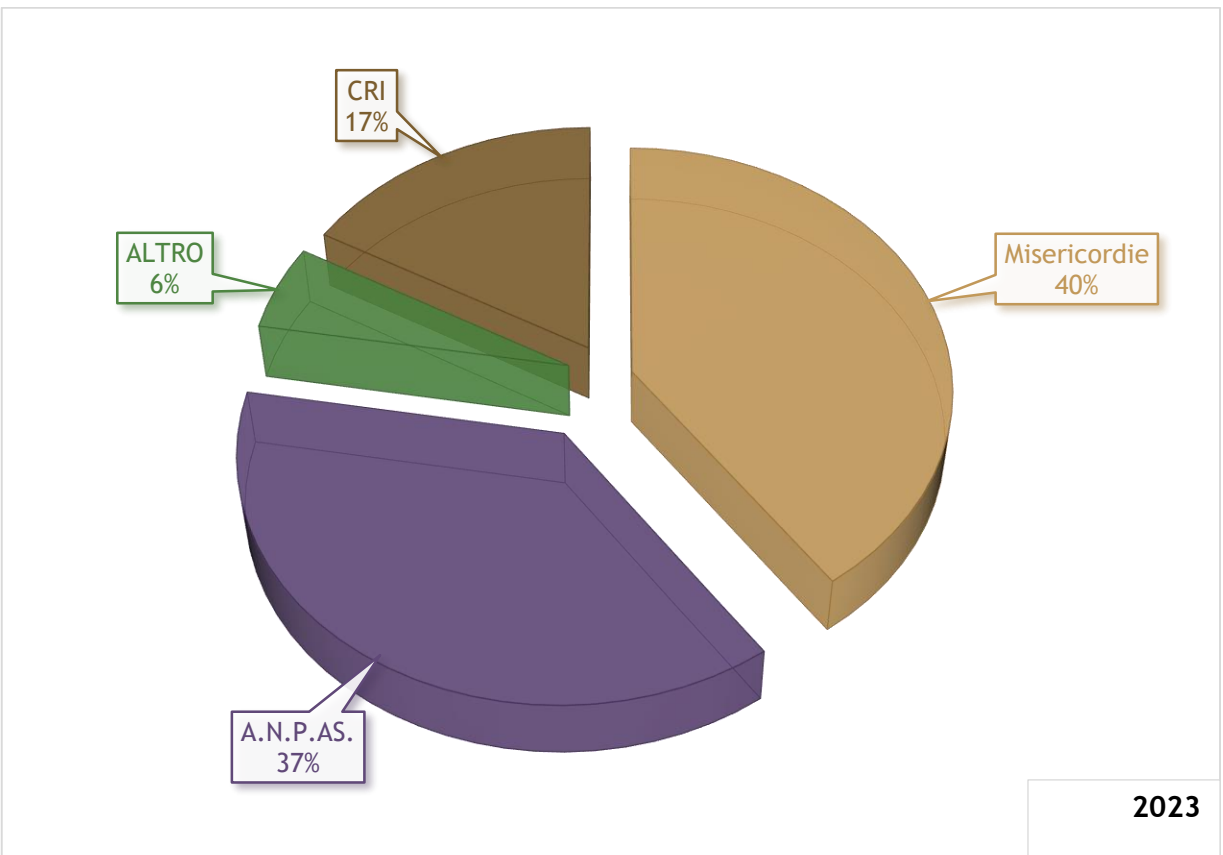

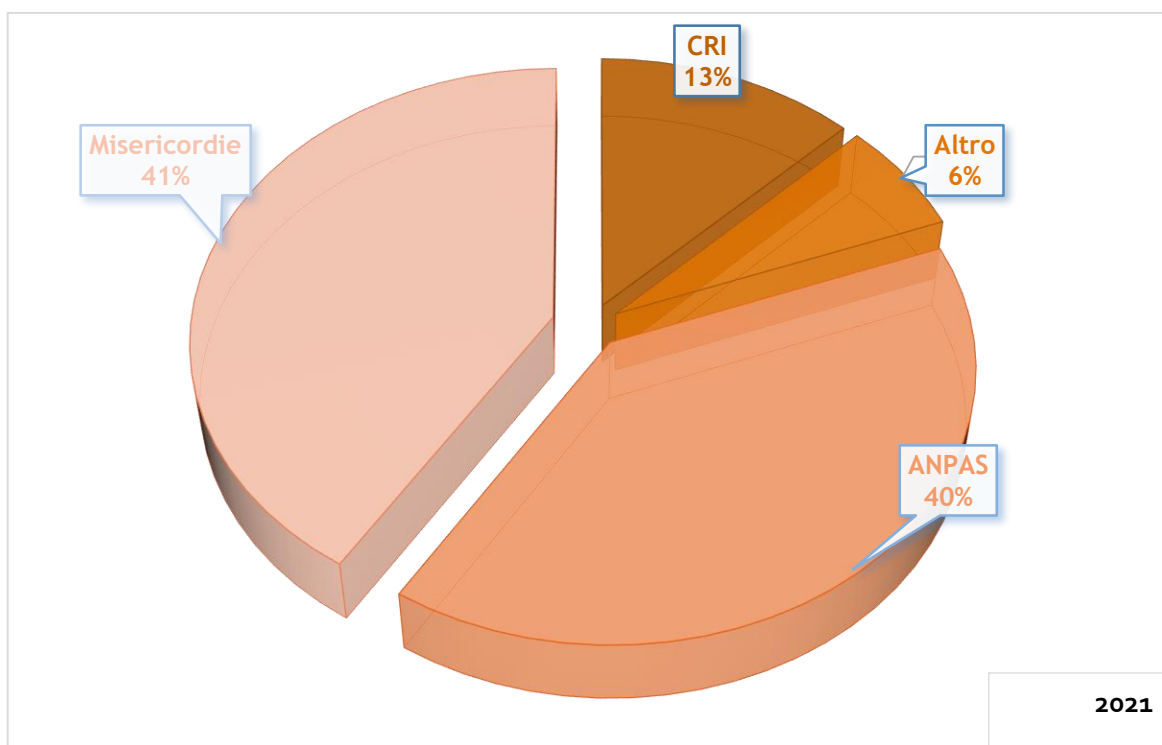

Per quanto riguarda infine la ripartizione dei livelli retributivi in base al contratto in essere (CCNL A.N.P.A.S.), la distribuzione si presenta in questo modo:

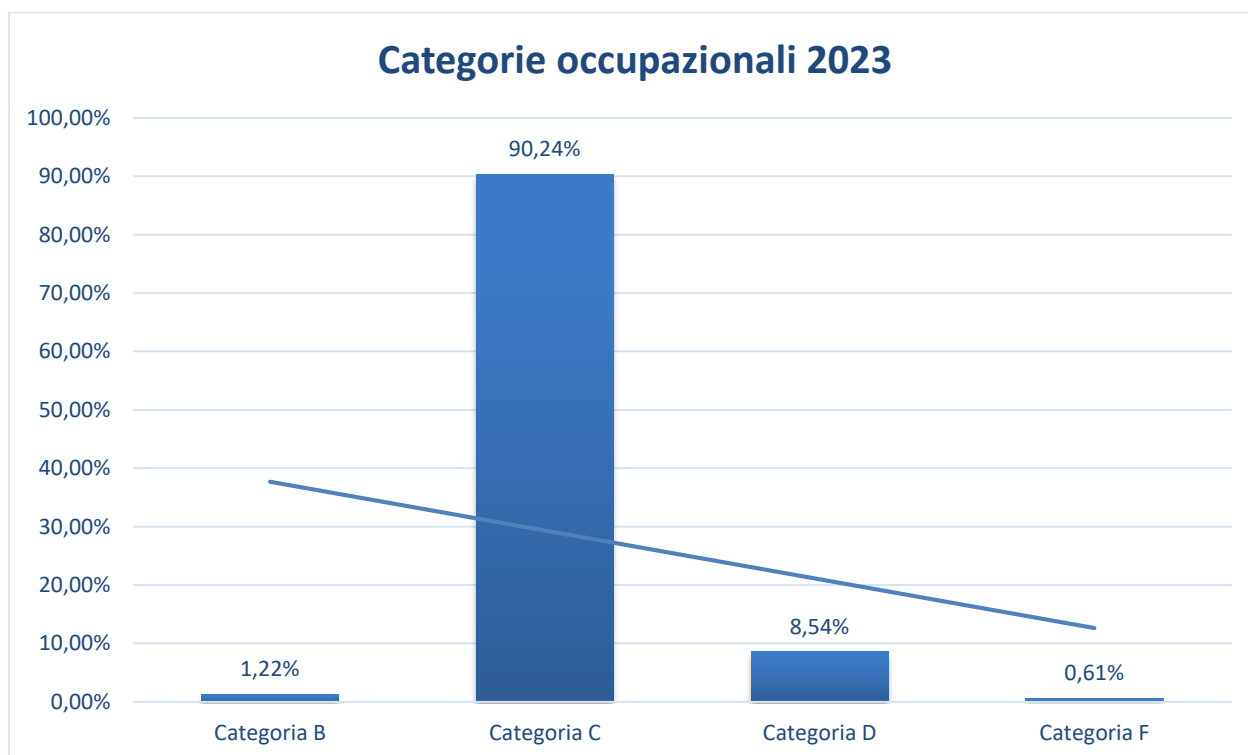

Categorie occupazionali 2022

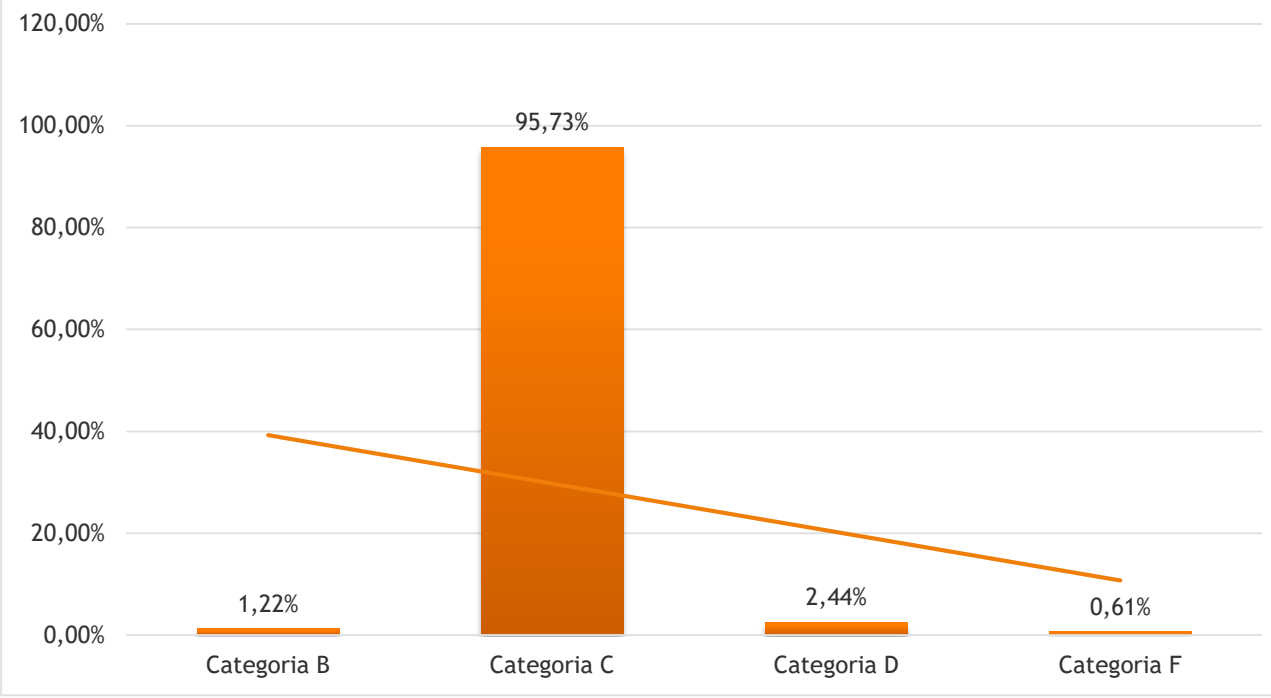

Nell'anno 2023, a motivo del fatto che il CdA ha deciso di premiare i Referenti degli OO.TT. delle centrali con il livello D2 (paritetico come retribuzione al precedente C5), si ha un incremento di tale categoria occupazionale a scapito del livello C

Categorie occupazionali 2021

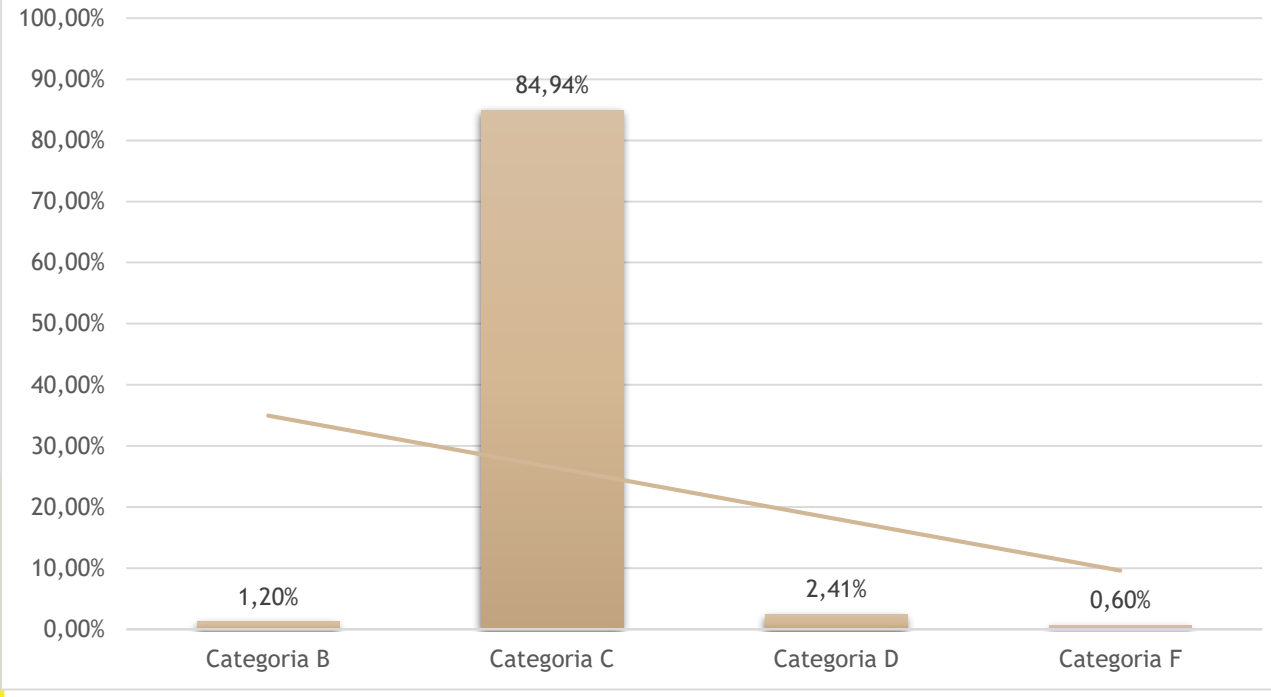

Si riportano, a seguire, le declaratorie come indicate sul CCNL A.N.P.A.S., per comodità di consultazione:

CATEGORIA B

Appartengono a questa categoria soggetti in posizioni di lavoro che richiedono:

- conoscenze minime teoriche e/o tecniche relative allo svolgimento di compiti assegnati;
- capacità manuali e tecniche specifiche riferite alle proprie qualificazioni;
- autonomia esecutiva e responsabilità nell'ambito di prescrizioni di massima.

CATEGORIA C

Appartengono a questa categoria soggetti in posizioni di lavoro che richiedono:

- conoscenze di base teoriche e/o tecniche relative allo svolgimento di compiti assegnati;
- capacità manuali e tecniche specifiche riferite alle proprie qualificazioni e specializzazioni professionali;
- autonomia e responsabilità nell'ambito di prescrizioni di massima.

CATEGORIA D

Appartengono a questa categoria soggetti in posizioni di lavoro che richiedono:

- conoscenze teoriche specialistiche di base, capacità tecniche elevate per l'espletamento delle attribuzioni, autonomia e responsabilità secondo metodologie definite e precisi ambiti di intervento operativo proprio del profilo, eventuale coordinamento e controllo di altri operatori di minore contenuto professionale, con assunzione di responsabilità dei risultati conseguiti.

CATEGORIA F

Appartengono a questa categoria soggetti in posizione apicale di struttura caratterizzati da completa autonomia organizzativa e tecnica, con responsabilità proprie di coordinamento gestionali caratterizzate da discrezionalità operativa. Tali soggetti svolgono funzioni:

- di direzione e coordinamento;
- di gestione e controllo di risorse umane;
- di iniziativa propria di programmazione e proposte di progetti di respiro aziendale.

Nell'anno 2023 abbiamo avuto i seguenti dimissionari:

Anno 2023

Numero	Genere	Tipologia	Unità funzionale	
14	Donne 6	Tempo indeterminato 11	C.O. Livorno - Pisa	1
			C.O. Firenze - Prato	1
	Uomini 8	Tempo determinato 3	Cont. Assistenziale Arezzo	5
			Cont. Assistenziale A.V. Centro	7

Anno 2022

Numero	Genere	Tipologia	Unità funzionale	
7	Donne 3	Tempo indeterminato 3	C.O. Livorno - Pisa	1
			C.O. Pistoia - Empoli	1
			C.O. Siena - Grosseto	2
	Uomini 4	Tempo determinato 4	Continuità Assistenziale Arezzo	2
			Continuità Assistenziale Livorno	1

Anno 2021

Numero	Genere	Tipologia	Unità funzionale	
23	Donne 17	Tempo indeterminato 3	Continuità Assistenziale Livorno	2
			C.O. Livorno - Pisa	3
			C.O. Alta Toscana	4
			C.O. Siena Grosseto	5
			Funzione 2 sanità regionale	3
	Uomini 6	Tempo determinato 20	C.A. Area Vasta Centro	
			SOS spesa	2
			C.O. Il livello Firenze	2

Gli anni comparabili per numeri sono il 2023 e il 2022 perché l'anno 2021, con gli strascichi della pandemia, ha avuto un andamento fuori dagli schemi. Nel 2023 il maggior numero di dimissionari è da ascrivere alla migrazione del personale

Attività ed unità funzionali

Esculapio OdV è suddiviso in una serie di unità funzionali, per meglio gestire i servizi erogati e per una compartimentazione necessaria in alcuni settori; le componenti fondamentali sono:

- Le Centrali dell'emergenza territoriale (CET)
- La C.O. di Continuità Assistenziale della provincia di Livorno
- La C.O. di Continuità Assistenziale dell'Area Vasta Centro
- La C.O. di Continuità Assistenziale della provincia di Arezzo
- L'area Trasporti sociali
- Il progetto regionale Pronto Badante
- Lo Staff

Ogni unità svolge compiti specifici necessari al buon funzionamento dell'Associazione e, ancor più importante, all'erogazione continuativa e puntuale di servizi nei confronti dei nostri *stakeholders*.

Le attività svolte nell'anno oggetto del presente bilancio sociale, sono riportate, al fine di garantire maggiore chiarezza e intelligibilità, singolarmente per ognuna delle unità funzionali, raffrontate, ove possibile, con quelle dell'anno precedente

CENTRALE OPERATIVA DI 2° LIVELLO FIRENZE

Luogo	CET 118 Firenze Prato, V.le Michelangiolo, 41, 50152 - Firenze (FI)		
	Anno 2021	Anno 2022	Anno 2023
Operatori Tecnici	18	18	18
di cui uomini	8	8	8
di cui donne	10	10	10
Dimissionari			1
Pensionamento			
Monte ore attività	20.936,35	25.475,12	25.437,19
Giustificate	3.234,96	4.463,11	4.617,96
Straordinari	89,25	322,91	367,89
Ferie / Permessi	2.128,38	2655,70	2.902,32
Malattia	569,83	1251,16	936,75
N° Schede gestite	386.966 (comprese le schede di emergenza in coda burocratica)	377.990 (comprese le schede di emergenza in coda burocratica)	344.853 (comprese le schede di emergenza in coda burocratica)
Incontri operativi con i referenti	5	8	9
Incontri operativi con gli operatori	8 (4 in modalità call conference)	6 (3 in modalità call conference)	7

La C.O. di II livello di Firenze è l'unità funzionale più antica dell'Associazione, il nucleo costituito unitamente alla fondazione dell'Associazione Esculapio, declinando l'articolo 17 dell'ex Accordo Quadro Regionale sui trasporti sanitari ordinari (oggi trasporti urgenti) e affrontando le molteplici difficoltà collegate alla definizione del rapporto convenzionale di riferimento entro le azioni della ex AUSL 10 Firenze.

Inizialmente situata in Lungarno Santa Rosa a Firenze, si è trasferita, un anno e mezzo dopo il cambio di ubicazione della C.O. 118 Firenze Prato, negli stessi locali della centrale dell'emergenza, per mantenere una sinergia necessaria nella gestione dei trasporti sanitari, che insistono sugli stessi mezzi delle Associazioni operanti sul territorio. Fino all'anno in questione, nonostante l'aggiudicazione della gara ESTAR N. 504 - 2019 - LSP/mv, CIG. LOTTO 1 - AREA VASTA CENTRO N. 80329220F1, riguardante la "convenzione quadro per l'affidamento del servizio di supporto tecnico alle centrali operative 118 delle aziende USL Toscana centro e Toscana nordovest e movimentazione dei relativi mezzi" in RTI con Croce Rossa Comitato Regionale Toscana, la C. O. di II livello si è occupata esclusivamente ed interamente dei trasporti sanitari urgenti nella zona fiorentina, ovvero quella che competeva alla ex ASF (USL 10).

Dal 1° dicembre 2021 si è affiancato il servizio di supporto tecnico alle APP sui dispositivi mobili dei mezzi in dotazione alla CET di Firenze - Prato; In questa postazione operatori tecnici dedicati ed appositamente formati si occupano di fornire aiuto e supporto per le problematiche di natura tecnico - informatica sui tablet dei mezzi che operano sul territorio e dell'apertura guasti inerenti la piattaforma di comunicazione (fonia e dati). Il servizio è stato rinnovato, in convenzione, dall'azienda sanitaria USL Toscana Centro anche per l'anno 2023.

Grazie all'esaurimento degli effetti della Pandemia e l'inserimento progressivo di nuove risorse, la C.O. Firenze ha avuto una progressiva stabilizzazione nel triennio fino al completo regime.

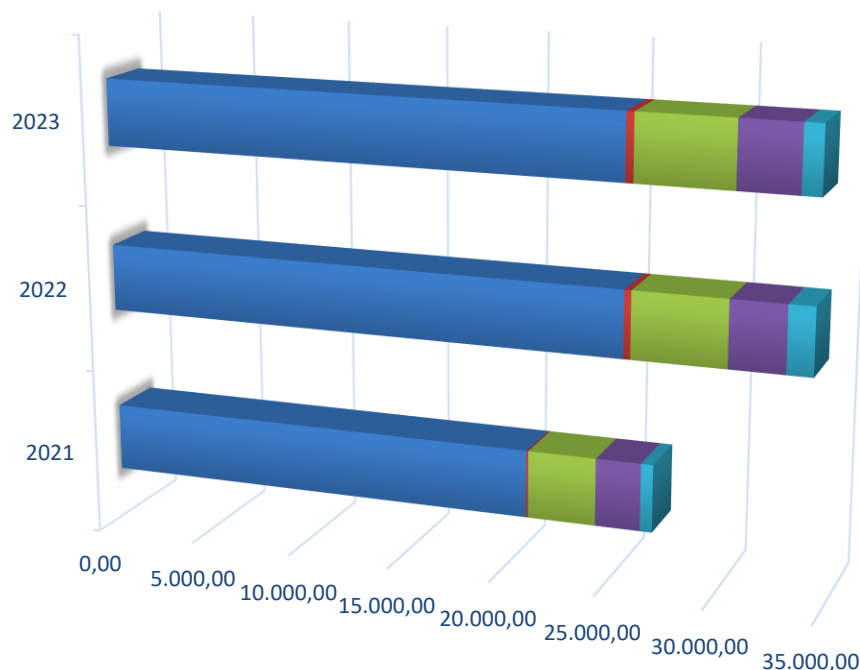

	2021	2022	2023
■ Monte ore attività	20.936,35	25.475,12	25.437,19
■ Straordinari	89,25	322,91	367,89
■ Giustificate	3.234,96	4.463,11	4.617,96
■ Ferie / Permessi	2.128,38	2.655,70	2.902,32
■ Malattia	569,83	1.251,16	936,75

CENTRALE EMERGENZA TERRITORIALE ALTA TOSCANA

Luogo	Ospedale della Versilia, Via Aurelia, 335, 55041 Lido di Camaiore, Camaiore (LU)		
	Anno 2021	Anno 2022	Anno 2023
Operatori Tecnici	22	22	22
di cui uomini	14	14	14
di cui donne	8	8	8
Dimissionari	1		
Pensionamento			
Monte ore attività	30.914,85	27.095,92	28.532,44
Giustificate	7.565,08	5.695,60	5.979,48
Straordinari	115,88	212,12	150,73
Ferie / Permessi	4.495,06	3.652,80	3.074,11
Malattia	466,72	1.033,30	1.822,88
N° Schede gestite	285.366 (più 450 di continuità assistenziale)	288.501 (comprensivi delle schede di continuità assistenziale)	258.168 (comprensivi delle schede di continuità assistenziale)
Incontri operativi con i referenti	8 (2 in modalità call conference)	7	7
Incontri operativi con gli operatori	7 (5 in modalità call conference)	7 (tutte in modalità call conference)	7

La C.O. Alta Toscana è il termine del processo di unificazione delle CC.OO. 118 dei territori ex AAUSSL di Carrara, Lucca, Massa, Versilia.

L'associazione Esculapio era già presente presso la C.O. 118 di Versilia pochi anni dopo la sua costituzione. Successivamente, per effetto del DGR 544/2014, le riorganizzazioni delle CC.OO. 118 sul territorio regionale hanno visto le partecipazioni di Esculapio, prima mediante la procedura negoziata (art. 57 D. Lgs. 163/2006) per l'affidamento del servizio di "Attività di supporto tecnico alla CENTRALE EMERGENZA TERRITORIALE riorganizzata di Massa, Lucca e Viareggio e gestione dei relativi mezzi" gara numero 6403374 CIG 6671371D7F, e successivamente attraverso la gara ESTAR N. 504 - 2019 - LSP/mv, CIG. LOTTO 2 - AREA VASTA NORDOVEST N. 8032939EF4, riguardante la "convenzione quadro per l'affidamento del servizio di supporto tecnico alle centrali operative 118 delle aziende USL Toscana centro e Toscana nordovest e movimentazione dei relativi mezzi" in RTI con Croce Rossa, per la fornitura degli operatori tecnici atti a garantire il servizio.

Dal 1° dicembre è stata aggiunta una postazione a supporto del personale tecnico della Centrale sanitaria 118 per la gestione delle chiamate deviate dalle postazioni di continuità assistenziale del territorio di riferimento, servizio che è continuato per tutto il 2023 viste le ottime risultanze della gestione del medesimo.

Graficamente si osserva la continuazione della tendenza alla normalizzazione del monte orario che nell'anno 2021 ha raggiunto valori molto elevati a causa della pandemia.

Anche gli altri indicatori mantengono valori sovrapponibili fra il 2022 e il 2023, indice che l'attività della C.O. Alta Toscana ha raggiunto uno standard operativo riproducibile.

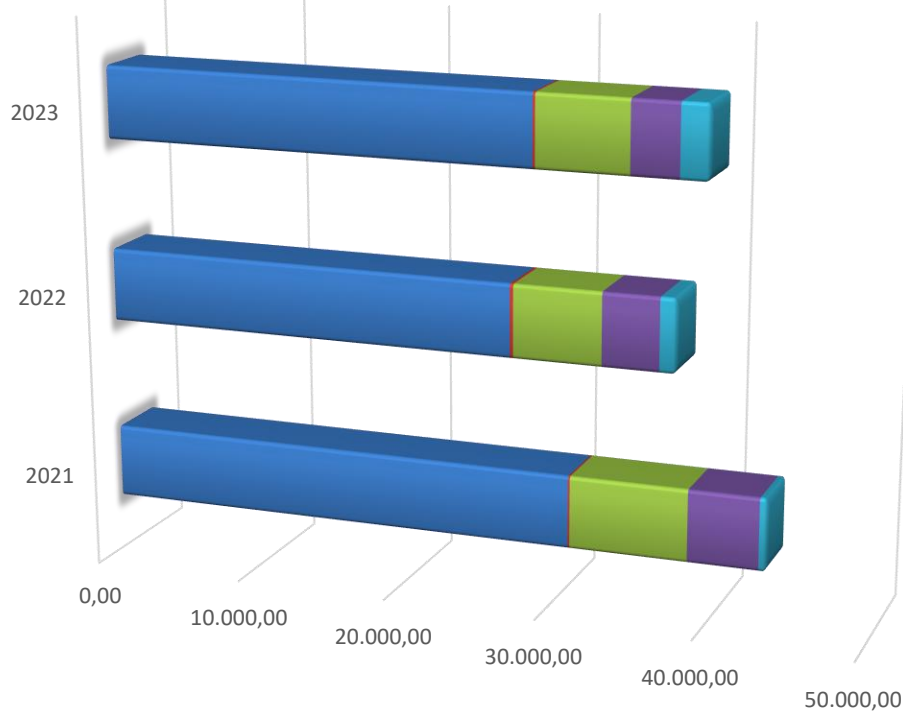

	2021	2022	2023
Monte ore attività	30.914,85	27.095,92	28.532,44
Straordinari	115,88	212,12	150,73
Giustificate	7.565,08	5.695,60	5.979,48
Ferie / Permessi	4.495,06	3.652,80	3.074,11
Malattia	466,72	1.033,30	1.822,88

CENTRALE EMERGENZA TERRITORIALE LIVORNO PISA

Luogo	Ospedali riuniti di Livorno, Viale Vittorio Alfieri, 1931, 57124 Livorno (LI)		
	Anno 2021	Anno 2022	Anno 2023
Operatori Tecnici	25	26	23
di cui uomini	10	10	10
di cui donne	15	16	13
Dimissionari		1	1
Pensionamento			
Monte ore attività	33.993,66	31.168,44	31.372,56
Giustificate	8.434,44	10.643,55	9.799,88
Straordinari	46,99	60,75	74,24
Ferie / Permessi	4.537,33	4607,87	3.967,01
Malattia	3.015,62	4.703,53	3.544,11
N° Schede gestite	338.858	375.400	341.376
Incontri operativi con i referenti	6	6	7
Incontri operativi con gli operatori	11 (8 in modalità call conference)	9 (3 in modalità call conference)	8

L'Associazione Esculapio ha iniziato la sua avventura sulla C.O. di II livello, quando questa era attigua alla C.O. 118 del territorio pisano, presso l'ospedale Felice Lotti di Pontedera; la C.O. di II livello di Pontedera ricalcava il modello di quella fiorentina, nata nel 2004.

Successivamente, sempre per effetto del del DGR 544/2014, la C.O. di II livello è stata inserita nella C.O. 118 di Pisa e quest'ultima si è trasformata nella C.O. 118 riorganizzata Livorno Pisa.

Esculapio, nella partecipazione alla Procedura negoziata senza previa pubblicazione di bando di gara - D.lgs. 50/2016 e della L.R.T. 40/2005 e ss.mm.ii. per l'affidamento del servizio "Attività di supporto tecnico alla CENTRALE EMERGENZA TERRITORIALE riorganizzata di Livorno e Pisa e gestione dei relativi mezzi" - numero gara 6748501 CIG 7084769853 in RTI con CRI Comitato provinciale di Pisa, è stato protagonista ed ausilio di questo cambiamento, a tratti sofferto e impegnativo.

Successivamente con il contratto attuativo associato alla Convenzione Quadro Estar - CIG 8032939EF4 (gara ESTAR N. 504 - 2019 - LSP/mv, CIG. LOTTO 2 - AREA VASTA NORDOVEST, riguardante la "convenzione quadro per l'affidamento del servizio di supporto tecnico alle centrali operative 118 delle aziende USL Toscana centro e Toscana nordovest e movimentazione dei relativi mezzi") avente ad oggetto "Il Servizio di supporto tecnico e movimentazione mezzi per la CENTRALE EMERGENZA TERRITORIALE - Bassa Toscana" CIG Derivato 82738347CE, in RTI con CRI Comitato Regionale Toscana, la C.O. 118 Livorno Pisa è, *de facto*, equiparata al modello delle CC.OO. 118 sull'intero territorio Regionale.

La C.O. di Livorno - Pisa mantiene più o meno inalterato il monte ore lavorato nel triennio, con un aumento delle ore ferie / permessi e malattie, spostando leggermente l'andamento medio complessivo in favore dell'assenza. Questo scostamento resta comunque contenuto e con andamento sovrapponibile nei tre anni in analisi.

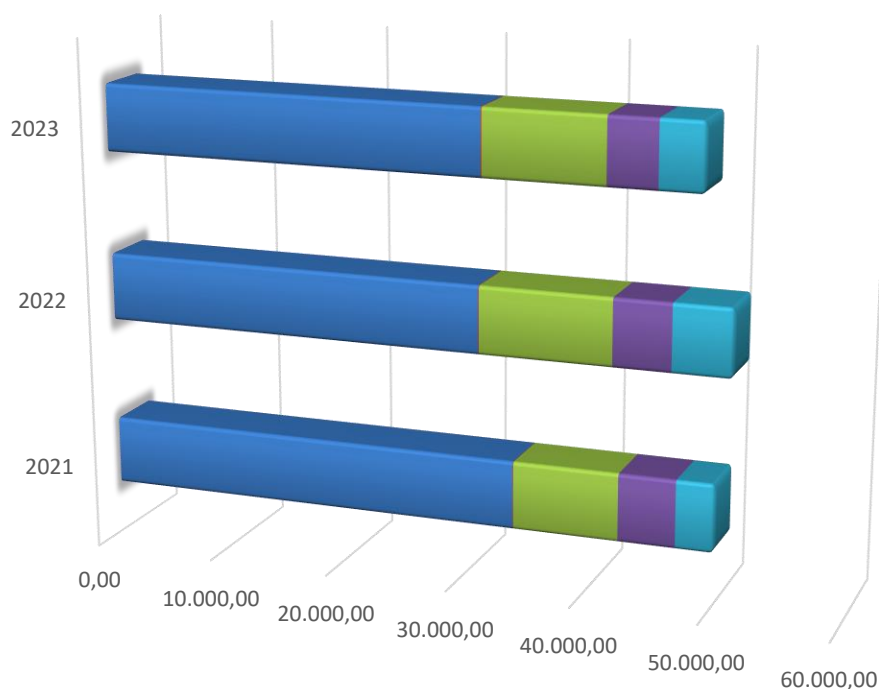

	2021	2022	2023
Monte ore attività	33.993,66	31.168,44	31.372,56
Straordinari	46,99	60,75	74,24
Giustificate	8.434,44	10.643,55	9.799,88
Ferie / Permessi	4.537,33	4.607,87	3.967,01
Malattia	3.015,62	4.703,53	3.544,11

CENTRALE EMERGENZA TERRITORIALE PISTOIA EMPOLI

Luogo	Viale Giacomo Matteotti, 9, 51100 Pistoia (PT)		
	Anno 2021	Anno 2022	Anno 2023
Operatori Tecnici	17	17	17
di cui uomini	9	10	10
di cui donne	8	7	7
Dimissionari		1	
Pensionamento			
Monte ore attività	25.583,78	23.413,77	25.795,04
Giustificate	5242,81	6.556,60	4.817,60
Straordinari	147,38	188,62	149,85
Ferie / Permessi	3.002,74	4.044,14	3.014,20
Malattia	1.214,89	771,88	708,96
N° Schede gestite	263.786	267.949	243.446
Incontri operativi con i referenti	5 (1 in modalità call conference)	8	8
Incontri operativi con gli operatori	11 (10 in modalità call conference)	8 (5 in modalità call conference)	8

Penultima C.O. 118 che ha visto la partecipazione di Esculapio in RTI con CRI Comitato Regionale Toscana come ente aggiudicatario della gara ESTAR N. 504 - 2019 - LSP/mv, CIG. LOTTO 1 - AREA VASTA CENTRO N. 80329220F1, riguardante la “convenzione quadro per l’affidamento del servizio di supporto tecnico alle centrali operative 118 delle aziende USL Toscana centro e Toscana nordovest e movimentazione dei relativi mezzi”, la C.O. 118 Pistoia Empoli è, molto probabilmente, quella con le dotazioni tecnologicamente più avanzate, grazie anche alla stretta vicinanza con la C.R.O.S.S. (Centrale Remota delle Operazioni di Soccorso Sanitario), particolarmente impegnata ed operativamente cruciale nella prima ondata della pandemia da CoViD 19.

L'andamento dei parametri selezionati resta. Durante il triennio, nei limiti previsionali e manifesta una tendenza alla stabilità con leggere oscillazioni che non appaiono significative.

Il grafico dimostra che la C.O. Pistoia - Empili, ha probabilmente raggiunto il suo il potenziale operativo

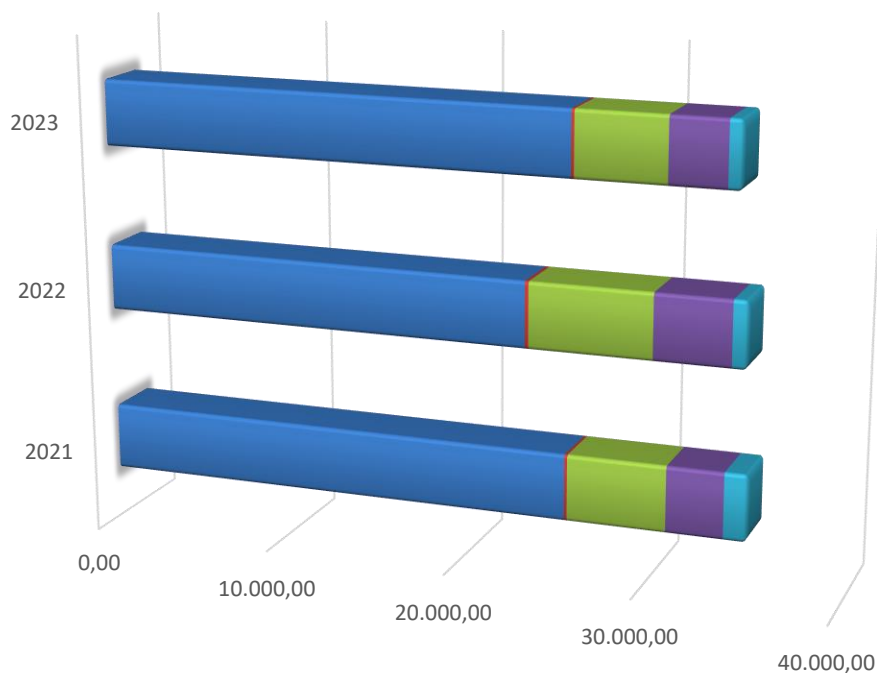

	2021	2022	2023
Monte ore attività	25.583,78	23.413,77	25.795,04
Straordinari	147,38	188,62	149,85
Giustificate	5242,81	6.556,60	4.817,60
Ferie / Permessi	3.002,74	4.044,14	3.014,20
Malattia	1.214,89	771,88	708,96

FUNZIONE 2 SANITÀ REGIONALE PER LE MAXIEMERGENZE E CENTRALE C.R.O.S.S.

Luogo	Centrale Operativa C.R.O.S.S., V.le Giacomo Matteotti, 9, 51100 Pistoia (PT)
-------	--

	Anno 2021	Anno 2022	Anno 2023
Operatori Tecnici	7	4	4
di cui uomini	4	2	2
di cui donne	3	2	2
Dimissionari	1		
Pensionamento			
Monte ore attività	6.241,7	6.707,91	7.181,99
Giustificate	1.109,7	1.548,00	1.808,30
Straordinari	0,00	40,40	83,48
Ferie / Permessi	407,41	757,41	706,41
Malattia	80,00	145,25	13,00
N° Schede gestite	2.655 (compreso monitoraggio posti letto)	13.258 (CRM + CROSS (compreso monitoraggio posti letto))	5.635 (CRM + CROSS (compreso monitoraggio posti letto))
Incontri operativi con i referenti			
Incontri operativi con gli operatori	9 (8 in modalità call conference)	13 (2 in call conference)	9

I tecnici della Funzione 2 sanità regionale sono in forza alla C.O. per le maxiemergenze regionali e forniscono il supporto alla CC.OO.118 interessata da un evento di maxiemergenza, chiedendo e, in caso, attivando eventuali risorse sussidiarie presso le altre centrali dell'emergenza territoriale della Toscana; presidiano inoltre tutti quegli eventi che prevedono afflussi maxi di popolazione ad assistere o partecipare all'evento; tale massiccio afflusso sposta temporaneamente in situazione di grande sfavore il rapporto fra le risorse disponibili e la popolazione che potrebbe essere in bisogno di soccorso, rendendo quindi tali eventi situazioni maxi emergenti potenziali.

Questi stessi tecnici operano anche quando viene attivata la C.R.O.S.S. (Centrale Remota delle Operazioni di Soccorso Sanitario), che viene attivata per richiedere e gestire, esternamente al contesto dove è avvenuto l'evento calamitoso (in senso ampio), le risorse necessarie, rivolgendosi alle Regioni vicine, sempre secondo il principio della sussidiarietà.

Oltre a quanto sopra la Funzione 2 sanità regionale, svolge attività di formazione sul territorio regionale in collaborazione con la Protezione Civile e le Associazioni di volontariato / Comitati CRI, per spiegare approfonditamente il sistema di maxi emergenza e la mentalità con cui ci si deve approcciare a questa tipologia peculiare di gestione del soccorso

Il grafico per Funzione 2 sanità regionale per le maxiemergenze e centrale C.R.O.S.S. mostra un sensibile aumento del monte ore lavorato, compensato da un armonico minor incremento anche nelle altre voci, mantenendo così la tendenza lineare favorevole.

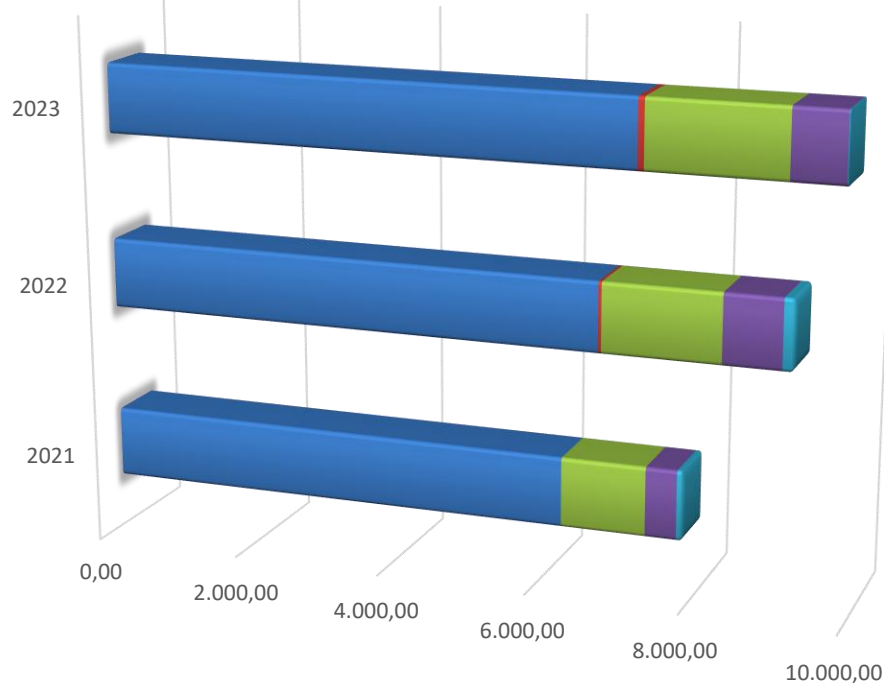

	2021	2022	2023
Monte ore attività	6.241,70	6.707,91	7.181,99
Straordinari	0,00	40,40	83,48
Giustificate	1.109,70	1.548,00	1.808,30
Ferie / Permessi	407,41	757,41	706,41
Malattia	80	145,25	13,00

CENTRALE EMERGENZA TERRITORIALE SIENA GROSSETO

Luogo	Comando provinciale Vigili del Fuoco, Strada del Ruffolo, 2A, 53100, Siena (SI)		
	Anno 2021	Anno 2022	Anno 2023
Operatori Tecnici	23	24	24
di cui uomini	5	6	6
di cui donne	18	18	18
Dimissionari		2	
Pensionamento			
Monte ore attività	30.838,66	26.244,34	24.835,60
Giustificate	4.878,53	3.926,46	3.376,30
Straordinari	102,85	183,55	92,82
Ferie / Permessi	2.750,81	1956,71	2.377,40
Malattia	1.713,99	1223,32	604,82
N° Schede gestite	344.334 (comprese le schede di supporto e informazione)	327.442 (emergenza, urgenza, trasferimenti, manifestazioni, informazioni)	364.130 (emergenza, urgenza, trasferimenti, manifestazioni, informazioni)
Incontri operativi con i referenti	8	11	8
Incontri operativi con gli operatori	11 (9 in modalità call conference)	11 (2 in modalità call conference)	9

Ultima C.O., unicamente in ordine cronologico!, in cui Esculapio OdV fornisce gli operatori tecnici, in seguito all'aggiudicazione della gara 2843- 2018- LSP/mv CODICE CIG LOTTO 2 nr.7771982A6E "convenzione quadro per l'affidamento del servizio di supporto tecnico alle centrali operative 118 delle aziende USL Toscana centro e Toscana sud est e movimentazione dei relativi mezzi", la C.O. 118 Siena Grosseto, si occupa dell'emergenza per le zone di Siena e Grosseto e dei trasporto sanitario urgente (ex ordinario) per le zone di Siena, Grosseto e Arezzo.

Come evidenziano i dati questa C.O. è quella che nel biennio 2021 - 2022 che ha avuto bisogno di maggior supporto (si evince dal numero di incontri col personale nell'anno), ma ciò è perfettamente in linea con le difficoltà incontrate in fase iniziale dal personale per adeguare le metodologie operative e, soprattutto, per organizzare i rapporti all'interno della C.O. con la struttura Referenti - Operatori proposta dalla nostra Associazione.

La C.O. Siena -Grosseto è l'unica realtà fra le CET in cui tutti i comparti orari sono in diminuzione nel triennio, mantenendo al contempo una linea di tendenza favorevole.

Questo merito è da ascrivere ad una migliore gestione dei processi di lavoro, a personale più motivato e ad un'attenta opera di armonizzazione dei monti orari fra presenze e assenze.

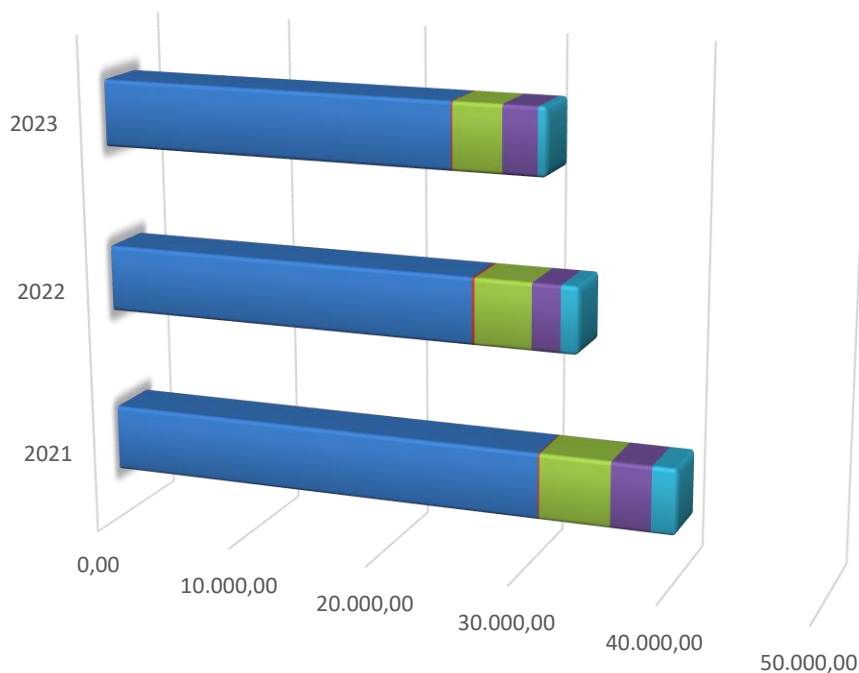

	2021	2022	2023
Monte ore attività	30.838,66	26.244,34	24.835,60
Straordinari	102,85	183,55	92,82
Giustificate	4.878,53	3.926,46	3.376,30
Ferie / Permessi	2.750,81	1.956,71	2.377,40
Malattia	1.713,99	1.223,32	604,82

CENTRALE OPERATIVA CONTINUITÀ ASSISTENZIALE PROVINCIA DI LIVORNO

Luogo	Ospedali riuniti di Livorno, Viale Vittorio Alfieri, 1931, 57124 Livorno (LI)		
	Anno 2021	Anno 2022	Anno 2022
Operatori Tecnici	11	14	14
di cui uomini	3	4	4
di cui donne	8	10	10
Dimissionari		1	
Pensionamento			
Monte ore attività	9.907,62	9.243,63	9.541,93
Giustificate	2.031,28	1.367,79	1.871,05
Straordinari	0,00	0,00	0,00
Ferie / Permessi	1.024,87	893,46	846,95
Malattia	126,66	249,49	437,56
N° Schede gestite	62.792	77.161	72.561
Incontri operativi con i referenti	Vedi CET Livorno Pisa	Vedi CET Livorno Pisa	Vedi CET Livorno Pisa
Incontri operativi con gli operatori	7 (6 in modalità call conference)	9 (5 in modalità call conference)	7

Il servizio di continuità assistenziale per la provincia di Livorno viene erogato da operatori tecnici che operano nel contesto fisico della C.O. 118 riorganizzata Livorno Pisa.

Questo servizio garantisce la risposta al cittadino quando questo deve contattare la guardia medica negli orari in cui non sono reperibili i medici di medicina generale, ovvero nei giorni feriali dalle ore 20:00 alle ore 8:00 del giorno successivo, nel fine settimana dalle ore 8:00 del sabato fino alle ore 8:00 del lunedì e nelle festività infrasettimanali dalle 10:00 del giorno prefestivo fino alle 8:00 del primo giorno feriale *post* festività.

Questa realtà di continuità assistenziale centralizzata è stata pensata come un precursore del più ampio disegno del servizio europeo del numero unico per cure non urgenti 116117.

Il grafico del servizio di C.A. per la provincia di Livorno evidenzia come l'assunzione di personale nel triennio, abbia portato ad una progressiva armonizzazione e regolarizzazione dei comparti orari in tutta l'attività

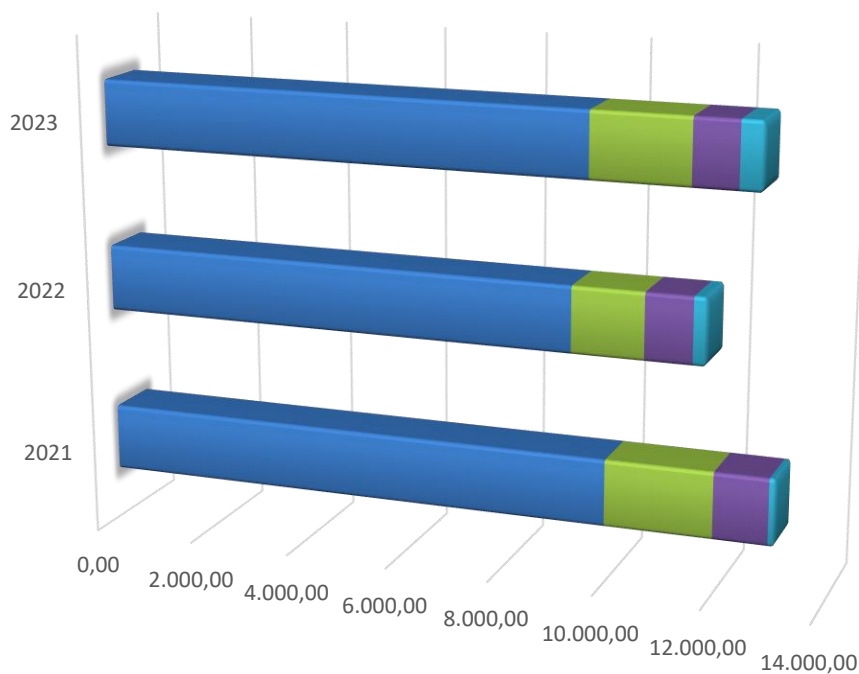

	2021	2022	2023
Monte ore attività	9.907,62	9.243,63	9.541,93
Straordinari	0,00	0,00	0,00
Giustificate	2.031,28	1.367,79	1.871,05
Ferie / Permessi	1.024,87	893,46	846,95
Malattia	126,66	249,49	437,56

AREA TRASPORTI SOCIALI

Luogo	CET Firenze Prato, V.le Michelangiolo, 41, 50152 - Firenze (FI)		
	Anno 2021	Anno 2022	Anno 2023
Operatori Tecnici	2	2	2
di cui uomini	0	0	0
di cui donne	2	2	2
Dimissionari			
Pensionamento			
Monte ore attività	3.472,66	3.354,24	3.583,49
Giustificate	688,90	785,70	529,10
Straordinari	0,00	0,00	0,00
Ferie / Permessi	374,33	387,00	261,00
Malattia	36,08	87,00	0,00
N° Schede gestite	453	436	442
Incontri operativi con i referenti	7 (3 in modalità call conference)	4 (2 in modalità call conference)	8
Incontri operativi con gli operatori	3	1	2

L'area trasporti sociali, funzionalmente collocata assieme alla C.O. di II livello di Firenze, si occupa dell'organizzazione dei trasporti sociali (servizi alla comunità) nei comuni afferenti alla Società della salute Fiorentina Nord Ovest (Calenzano, Campi Bisenzio, Lastra a Signa, Scandicci, Sesto Fiorentino, Signa, Vaglia), nei quattro comuni che hanno sottoscritto la convenzione nella zona Fiorentina Sud Est (Bagno a Ripoli, Fiesole, Impruneta, Rignano sull'Arno) e dell'organizzazione dei pulmini per i trasporti sociali oncologici nella zona di competenza della SdS Valli Etrusche.

Nell'anno 2021 si è finalizzato il percorso intrapreso per la gestione dei trasporti sociali per il territorio Empolese Valdelsa, dove la nostra Associazione svolge il ruolo di COTS (Centrale Operativa Trasporti Sociali) in collaborazione con l'Associazione capofila (Pubbliche Assistenze riunite di Empoli) quale sottoscrittrice della convenzione territoriale con l'ex Azienda Sanitaria 11.

Nell'anno 2022, oltre a proseguire l'operato dell'ultimo triennio, è stata esplorata la possibilità di estendere la modalità di gestione consolidata sulle altre zone, anche nella zona distretto lucchese, attraverso incontri mirati con le figure associative di riferimento, i coordinatori zionali e i consiglieri del ns. CdA delegati al sociale.

Il 2023 ha visto l'avvio del servizio di trasporto sociale per i soggetti in condizione di fragilità socio economica, in particolare nei distretti delle SdS Valli etrusche e SdS Firenze.

Il grafico per la gestione dei trasporti sociali evidenzia come la modalità intrapresa *ab inizio* sia stata ipotizzata con cognizione di causa, producendo nel triennio 2021-2023 un andamento di estrema regolarità, sia come monte orario prodotto che come gestione delle assenze.

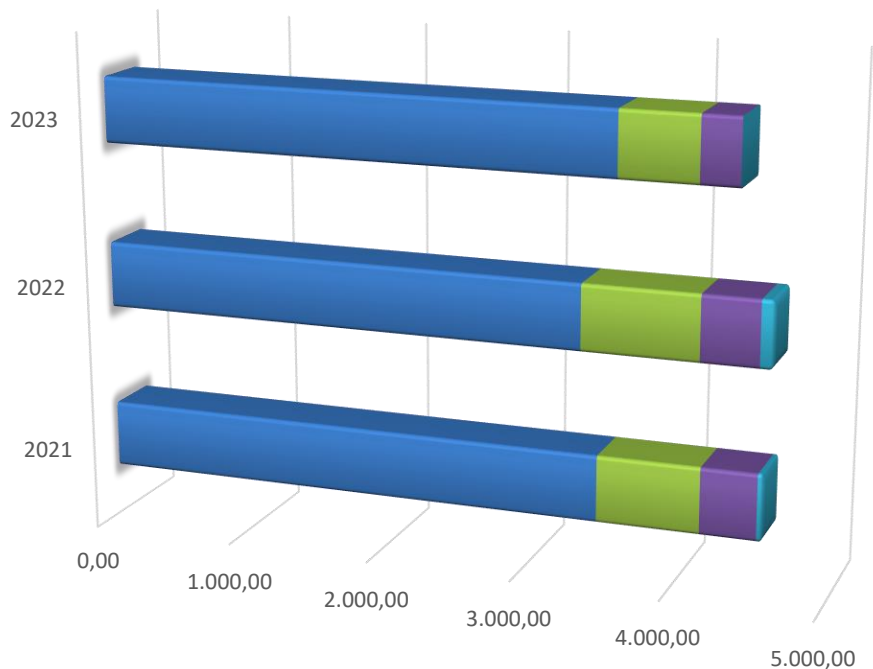

	2021	2022	2023
Monte ore attività	3.472,66	3.354,24	3.583,49
Straordinari	0,00	0,00	0,00
Giustificate	688,90	785,70	529,10
Ferie / Permessi	374,33	387,00	261,00
Malattia	36,08	87,00	0,00

PROGETTO PRONTO BADANTE IN REGIONE TOSCANA

Luogo	Via delle Panche, 37/c, 50141 - Firenze (FI)		
	Anno 2021	Anno 2022	Anno 2023
Operatori Tecnici	4	6	5
di cui uomini	2	2	2
di cui donne	2	4	3
Dimissionari			
Pensionamento			
Monte ore attività	6.515,66	7.752,64	7.898,82
Giustificate	1.272,60	1.534,60	1.342,60
Straordinari	0,00	0,00	30,50
Ferie / Permessi	1.052,49	1218,74	809,41
Malattia	122,25	223,00	283,91
N° Schede gestite	13.299	12.140	5.150
Incontri operativi con i referenti	10 (4 in modalità call conference)	12 (tutte in modalità call conference)	7
Incontri operativi con gli operatori	4	2	2

Pronto badante in Regione Toscana è un ambizioso progetto di Regione Toscana che mira ad intercettare il bisogno delle persone affette da improvvisa fragilità (il classico esempio è la persona anziana che torna a casa dopo un ricovero per frattura di femore ed ha perso la sua autosufficienza) e, oltre che fornire un sostegno economico *una tantum* per far fronte alla contingenza, si propone di creare una rete di assistenza utilizzando le cooperative sociali che già operano nel settore a livello territoriale, le associazioni di volontariato, le associazioni di promozione sociale, i patronati. In questo senso è uno dei pochi progetti, se non l'unico, che ha una capacità di integrazione degli attori così trasversale.

È un progetto pionieristico che mira ad allargare la rete delle collaborazioni sociali, e a tracciare il bisogno della popolazione, ostacolando al contempo tutte quelle forme di lavoro nero che si creano nelle situazioni in cui è indispensabile la collaborazione di una badante.

Esculapio partecipa a questo progetto come soggetto gestore unico del numero verde regionale dedicato, vagliando e registrando le richieste in maniera opportuna e inoltrandole successivamente poi al *partner* territoriale competente. Contemporaneamente svolge un'azione informativa nei confronti dell'utenza qualora questa si rivolga al numero verde in maniera impropria.

Esculapio partecipa inoltre come partner territoriale nella zona Lunigiana.

Nell'anno 2022 si è reso necessario rinforzare le fila dei dipendenti dedicati a questo servizio di Regione Toscana, perché i processi di accreditamento delle badanti presso i SUAP dei comuni delle zone in cui è attivo il progetto sono stati gestiti da Esculapio OdV quale coordinamento regionale.

L'anno 2023 ha visto la nuova progettualità del progetto Pronto Badante in Regione Toscana con una riorganizzazione dei flussi delle richieste, ottimizzando le risorse territoriali e, di conseguenza, quelle della cabina di regia.

Per l'attività di progetto Pronto Badante, nel triennio in esame, si evidenzia una grande stabilità operativa, indice di un'ottima organizzazione del personale nell'affrontare le mansioni precipue.

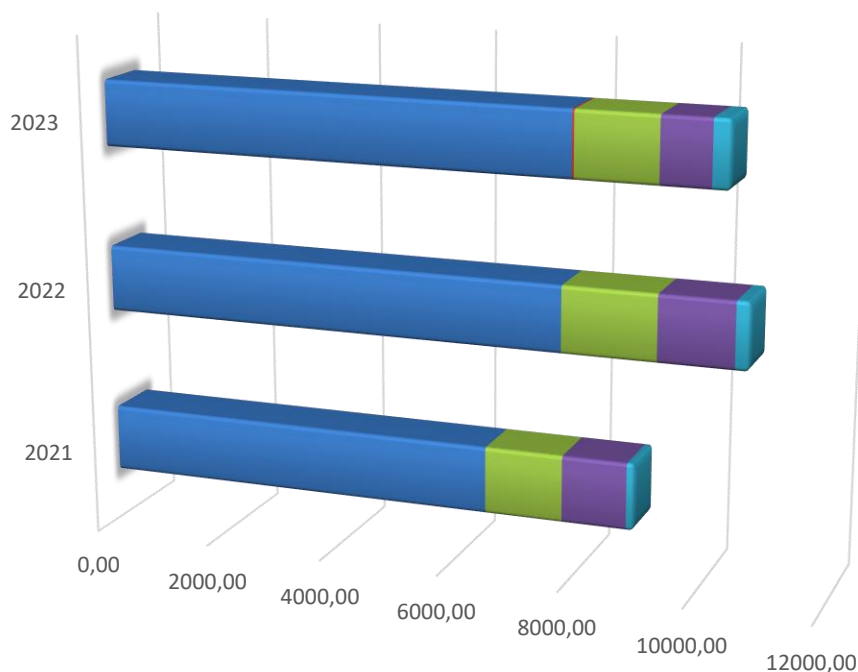

	2021	2022	2023
Monte ore attività	6515,66	7752,64	7.898,82
Straordinari	0,00	0,00	30,50
Giustificate	1272,60	1534,60	1.342,60
Ferie / Permessi	1052,49	1218,74	809,41
Malattia	122,25	223,00	283,91

STAFF DI DIREZIONE

Luogo	Area Formazione V.le Giacomo Matteotti, 9, 51100 Pistoia (PT)		
	Anno 2021	Anno 2022	Anno 2023
Operatori Tecnici	4	3	3
di cui uomini	1	1	1
di cui donne	3	2	2
Dimissionari			
Pensionamento			
Monte ore attività	4.828,66	4.095,82	4.195,32
Giustificate	1.713,10	1.323,90	956,20
Straordinari	0,00	0,00	0,00
Ferie / Permessi	755,15	672,57	475,50
Malattia	437,75	207,25	89,25
N° Schede gestite			
Incontri operativi con i referenti	48	49	47
Incontri operativi con gli operatori			

Lo Staff di direzione si occupa principalmente di assistere il Coordinatore nell'espletamento delle sue funzioni direttive e nelle fasi operative dell'attività dell'Associazione.

Svolge compiti di consulenza e tenuta amministrativa, supporto tecnico, raccoglie e distribuisce correttamente le informazioni, sia all'interno, che nei confronti delle interfacce esterne e dell'utenza.

Supporta gli *stakeholders* esterni (come il consulente del lavoro o il consulente fiscale) nella preparazione del materiale e dei flussi informativi perché queste figure esterne possano svolgere i compiti per i quali sono stati nominati dagli organi direttivi.

Si premura di preparare ed allestire *in toto* il materiale (cartaceo o informatico) per la partecipazione alle gare di appalto delle convenzioni quadro o dei contratti attuativi con gli enti pubblici (ESTAR, Regione Toscana, Aziende USL Area Vasta), cosicché l'Associazione possa svolgere il mandato per il quale i Soci Fondatori l'hanno costituita.

Compito di particolare impegno riveste la rendicontazione dei progetti regionali, in particolare il progetto Pronto Badante numero verde e coordinamento regionale, che assorbe una notevole quantità di energia da parte del settore amministrativo.

Assiste l'organo di controllo ed il revisore legale dei conti nella preparazione della documentazione atta alle verifiche previste dalla normativa.

Infine assiste i Referenti delle CC.OO. nel loro operato e nel supporto per le problematiche tecniche ed amministrative

Nell'anno oggetto del presente bilancio inoltre lo Staff ha coadiuvato il tavolo di lavoro per l'acquisizione della personalità giuridica, adempimento necessario per la nuova normativa inerente gli Enti del Terzo Settore.

Il grafico relativo allo Staff evidenzia la regolarità dell'unità funzionale nella gestione dei vari comparti orari.

Questo, oltre ad essere merito della tipologia del lavoro che non prevede rotazione sui turni, è effetto di una efficace organizzazione delle attività svolte dallo Staff nel triennio in analisi.

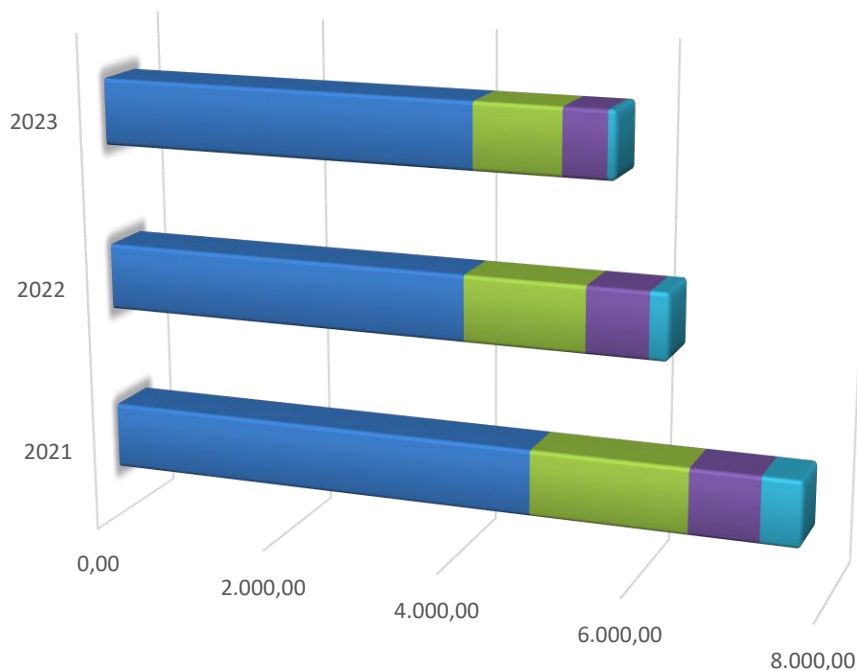

	2021	2022	2023
Monte ore attività	4.828,66	4.095,82	4.195,32
Straordinari	0,00	0,00	0,00
Giustificate	1.713,10	1.323,90	956,20
Ferie / Permessi	755,15	672,57	475,50
Malattia	437,75	207,25	89,25

CENTRALE OPERATIVA CONTINUITÀ ASSISTENZIALE AREA VASTA CENTRO

Luogo	CET Pistoia -Empoli, Viale Giacomo Matteotti, 9, 51100 Pistoia (PT)		
-------	---	--	--

	Anno 2021	Anno 2022	Anno 2023
Operatori Tecnici	23	36	33
di cui uomini	12	18	15
di cui donne	11	18	18
Dimissionari			7
Pensionamento			
Monte ore attività	21.678,83	25.340,24	24.125,46
Giustificate	1.761,89	3.334,82	4.141,60
Straordinari	0,00	12,66	16,25
Ferie / Permessi	1.169,34	1634,66	2.196,34
Malattia	164,05	633,95	574,53
N° Schede gestite	202.288	319.449	344.115
Incontri operativi con i referenti	4 (2 in modalità call conference)	8 (2 in modalità call conference)	8
Incontri operativi con gli operatori	15 (10 in modalità call conference) compresi gli incontri formativi	8 (2 in modalità call conference)	8

Questa centrale operativa è la prima del suo genere nella regione Toscana ed anticipa, in parte, le basi del progetto europeo 116-117.

La C.O. di Continuità Assistenziale dell'Area Vasta Centro, raccoglie e gestisce tutte le chiamate nei distretti socio sanitari delle ex Aziende Sanitarie 3 (Pistoia), 4 (Prato), 10 (Firenze) e 11 (Empoli) per quanto riguarda il servizio conosciuto dai più come Guardia Medica, nei giorni e negli orari in cui il servizio erogato dai medici di medicina generale non è attivo.

Grazie alla spiccata componente tecnologica presente in questa realtà, gli operatori eseguono un monitoraggio costante delle postazioni mediche attive e sono in grado di gestire al meglio il flusso delle chiamate e le richieste dell'utenza.

La C.O. di Continuità Assistenziale dell'Area Vasta Centro ha avuto il suo avvio il 1 di marzo e, dopo un inizio decisamente turbolento complici anche le festività pasquali prossime alla partenza, ha rapidamente raggiunto un regime di esercizio ad alti livelli, dimostrandosi inoltre uno strumento di supporto importantissimo nella diffusione delle informazioni legate alla pandemia.

Nel 2022 il servizio di C.A. dell'area vasta centro ha proseguito ed incrementato la sua attività, sia nelle numeriche che nella qualità della prestazione offerta, ricevendo approvazione per la professionalità e l'educazione degli operatori ed inoltre rivelandosi uno strumento molto efficace nella segnalazione e risoluzione delle problematiche in corso d'opera.

L'andamento crescente dei servizi gestiti dalla C.A. dell'area vasta centro è proseguito anche nell'annualità oggetto del presente bilancio.

Nel triennio in esame la proiezione evidenzia il buon andamento del rapporto presenza / assenza sul luogo di lavoro, segno che l'impostazione del personale è efficace e ben organizzata.

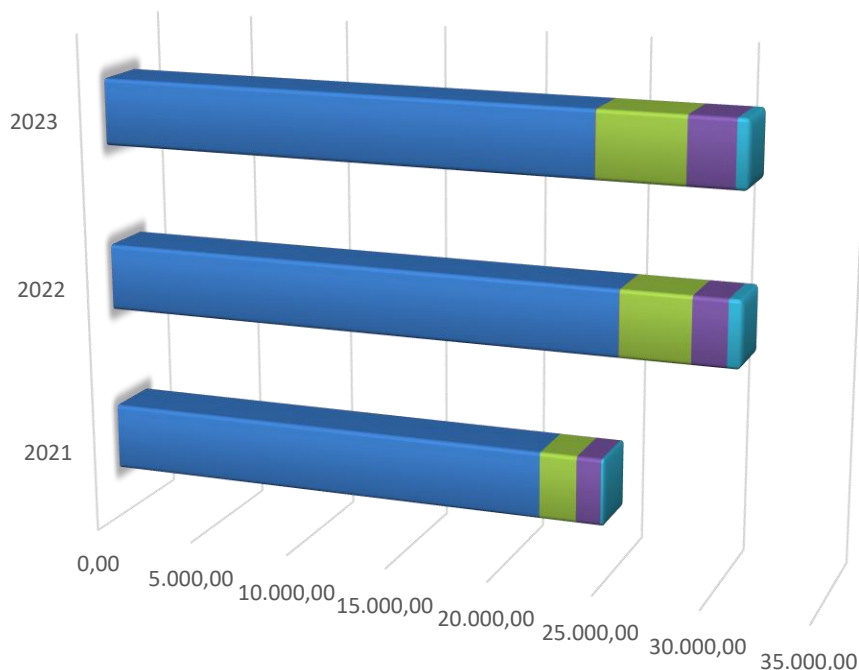

	2021	2022	2023
Monte ore attività	21.678,83	25.340,24	24.125,46
Straordinari	0,00	12,66	16,25
Giustificate	1.761,89	3.334,82	4.141,60
Ferie / Permessi	1.169,34	1.634,66	2.196,34
Malattia	164,05	633,95	574,53

CENTRALE OPERATIVA CONTINUITÀ ASSISTENZIALE PROVINCIA DI AREZZO

Luogo	CET Arezzo - Via Pietro Neni, 20/22, 52100, Arezzo (AR)		
	Anno 2021	Anno 2022	Anno 2023
Operatori Tecnici	9	11	11
di cui uomini	5	5	3
di cui donne	4	6	8
Dimissionari		2	5
Pensionamento			
Monte ore attività	4.726,22	7.259,15	8.548,64
Giustificate	431,44	1.061,64	969,54
Straordinari	0,00	0,00	0,00
Ferie / Permessi	255,00	394,73	622,25
Malattia	136,50	502,75	227,50
N° Schede gestite			
Incontri operativi con i referenti	5 (3 in modalità call conference)	8 (6 in modalità call conference)	6
Incontri operativi con gli operatori	10 (5 in modalità call conference)	8 (6 in modalità call conference)	6

La C.O. di Continuità Assistenziale per la provincia di Arezzo ha iniziato il suo servizio con la nostra Associazione il 1 luglio 2021. Il servizio era già in essere con una ditta esterna a cui era scaduta la convenzione e l'Azienda Sanitaria ha preferito ricorrere alla nostra Associazione per via dell'appartenenza al mondo e ai valori del Volontariato propri dei soci fondatori e all'esperienza maturata negli anni nel settore.

Esculapio OdV ha mantenuto il personale della vecchia gestione affiancando alcune nuove unità provenienti dal volontariato zonale, secondo lo schema consolidato di ricorrere ai coordinamenti locali, autentici e profondi conoscitori delle realtà territoriali.

Lo scopo principale della gestione di Esculapio era non creare alcun disservizio e tale obiettivo è stato rispettato sopra ogni altra priorità.

Successivamente sono stati apportati alcuni cambiamenti e migliorie nella gestione dei dipendenti, particolarmente per quanto riguarda l'ambito delle procedure e la gestione dei turni di lavoro.

Il servizio della continuità assistenziale per la provincia di Arezzo è iniziato a metà del 2021 per la nostra Associazione. Si evidenzia, dalla tendenza rappresentata, che l'andamento della gestione del personale è conforme all'efficienza riscontrata nelle altre unità funzionali. È anche chiaramente percepibile l'incremento del lavorato nel triennio in esame, che cresce armonicamente con le altre voci in grafico.

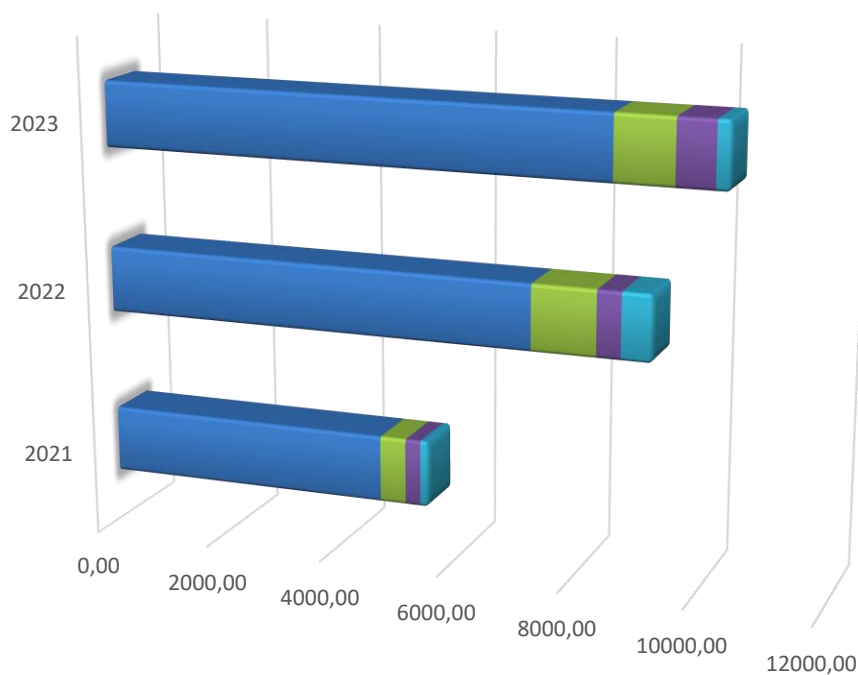

	2021	2022	2023
Monte ore attività	4726,22	7259,15	8.548,64
Straordinari	0,00	0,00	0,00
Giustificate	431,44	1061,64	969,54
Ferie / Permessi	255,00	394,73	622,25
Malattia	136,50	502,75	227,50

Attività e obiettivi

Nell'anno 2023 si è finalmente arrestata, l'incidenza dell'epidemia da SARS-CoV2, meglio nota come CoViD-19, e delle sue conseguenze, permettendo, almeno da un punto di vista organizzativo, di tornare alla normalità del lavoro e di sviluppare quanto programmato nelle attività della nostra Associazione.

A fianco delle attività istituzionali ci sono state una serie di attività per le quali abbiamo fornito supporto e *know-how*.

Fra queste vanno menzionati:

Trasporti interni policlinico universitario Agostino Gemelli

Il 1 marzo 2022 ha preso avvio il servizio di trasporto interno per il policlinico A. Gemelli, affidato alla Confederazione Nazionale delle Misericordie d'Italia. Per questo servizio la confederazione ha chiesto alla nostra Associazione una collaborazione per l'implementazione della piattaforma software per le richieste delle missioni di trasporto e il supporto per la formazione degli operatori tecnici, sia per presidiare le postazioni di Centrale Operativa, sia per la formazione all'utilizzo dei *device* sui mezzi di soccorso, connessi all'applicativo di centrale.

Esculapio OdV, apportando alcune modifiche agli applicativi usati anche in alcune centrali dell'emergenza territoriale toscane e della rete delle Associazioni ANPAS e Misericordie della nostra regione, ha fornito gli strumenti ed il *know-how* per la buona riuscita del progetto.

Viste la rapidità e le esigue risorse messe a disposizione dal policlinico Gemelli, è stata adottata una soluzione totalmente il cloud per svincolare i soggetti operativi dalla presenza di un'infrastruttura specifica e permettere, al contempo, la massima flessibilità e scalabilità del servizio.

Al 31/12/2022 i servizi richiesti ed espletati per il policlinico Gemelli erano 8.860 e le associazioni coinvolte 12 con 31 mezzi di soccorso.

L'attività di management dei trasporti e della coda burocratica di rendicontazione è proseguita anche per l'anno 2023, arrivando alla gestione complessiva di oltre 10.000 servizi di trasporto, suddivisi fra interni ed extraospedalieri con il mantenimento del parco associativo previsto in fase di progetto.

Questa particolare tipologia di trasporti sanitari da un presidio ospedaliero di tale importanza e la sfida tecnologica che ciò impone, sono obiettivi che l'associazione intende perseguire anche per l'anno 2024, stabilizzando, se possibile, per un periodo più lungo il rapporto di collaborazione istituito con la Confederazione Nazionale. Le possibilità sono ritenute elevate in tal senso, visto che il progetto del biennio 2022-2023 ha avuto un ottimo riscontro.

Formazione esterna

Abbiamo fornito, anche fuori dai confini regionali, supporto per l'attività di analisi, test e collaudo su applicativo gestionale oltre alla formazione della figura dell'operatore tecnico nelle realtà lavorative dove il contesto tecnologico porti all'acquisizione di prodotti evoluti per la gestione dei servizi di trasporto nelle Centrali Operative dell'Emergenza Sanitaria Territoriale.

Le competenze trasmesse in questa sfida formativa, oltre alla conoscenza tecnica del prodotto, sono:

- Capacità di gestione della chiamata telefonica professionale
- Capacità di mediazione e risoluzione dei conflitti
- *Team building* e conoscenze fondamentali di *team working*
- Costruzione di procedure e flussi di lavoro condivisi

L'esperienza maturata in contesti esterni all'usuale area di operatività regionale ha prodotto risultanze sopra le aspettative, con grande soddisfazione reciproca per il percorso formativo intrapreso e per i risultati ottenuti.

Trasporto sociale per soggetti in condizione di fragilità socio economica

In chiusura dell'anno 2023 la nostra Associazione ha partecipato, prima come partner di co-progettazione, e poi come esecutore, alla pianificazione ed esecuzione del trasporto sociale dei soggetti in condizioni di fragilità socio economica, in collaborazione con le SdS delle Valli Etrusche e del Comune di Firenze.

Il percorso, non privo di ostacoli per la natura peculiare della tipologia di trasporto che sposa le caratteristiche del trasporto sanitario a quelle del trasporto sociale propriamente detto, ha visto un'ottima risposta sia da parte delle Istituzioni che dei territori coinvolti con la loro rete Associativa territoriale.

Sebbene le numeriche siano ridotte (il servizio ha preso avvio nel mese di dicembre 2023), si prevede che tali valori siano destinati rapidamente a crescere nel corso dell'anno futuro.

Percorso formativo per inserimento degli OO.TT. nella C.O. di emergenza sanitaria Firenze - Prato

Dopo un lungo percorso partito un ventennio fa, a dicembre del 2023 è iniziata la formazione per l'inserimento degli OO.TT. della ns. Associazione nelle postazioni tecniche della Centrale di Emergenza Sanitaria Firenze - Prato, esclusivo appannaggio degli OOSS fino alla risoluzione di questa modalità che si affianca alla modalità operativa di tutte le altre CC.OO. dell'emergenza presenti in Toscana.

Inutile nascondere che la soddisfazione, per il raggiungimento di un traguardo a tutti gli effetti storico per la realtà fiorentina, è stata molto ampia e condivisa con la direzione Aziendale che ha condiviso con noi questo cammino nel raggiungimento di questo obiettivo.

Per l'anno 2024 la nostra Associazione conta quindi di diventare parte attiva della gestione territoriale dell'emergenza - urgenza con l'inserimento di un numero consistente di OO.TT. nelle postazioni di emergenza della C.O. di Firenze. L'obiettivo ambizioso che ci poniamo è quello di raggiungere le 4 postazioni operative presidiate da personale tecnico, adeguatamente formato, della ns. Associazione.

Revisione forma giuridica

Nell'anno 2023 il gruppo di lavoro multidisciplinare incaricato dal CdA ha analizzato le soluzioni percorribili e pianificato una strategia operativa per l'acquisizione della forma giuridica per la ns. Associazione così come previsto dalla normativa riguardante gli Enti del Terzo Settore.

La proposta finalizzata prevede la costituzione di un'Impresa Sociale collegata a Esculapio OdV attraverso l'affitto di un ramo d'azienda e la presa in carico del personale, così da generare un risparmio importante sulle imposte IRAP e nello stesso tempo garantire ad Esculapio la possibilità della partecipazione alle gare di evidenza pubblica per il personale operante nelle CC.OO. dell'emergenza sanitaria.

Ampliamento area di intervento per i Trasporti Sociali / Fragili

Vista l'attività intrapresa nell'ambito del supporto all'organizzazione e rendicontazione dei trasporti sociali nei comuni afferenti alle SdS sul territorio, Esculapio si propone di coinvolgere quante più realtà possibile, così da uniformare al massimo le modalità di effettuazione e rendicontazione per rimborso dei servizi di trasporto sociale.

Dopo l'area storica della SdS fiorentina Nord Ovest e della partenza definitiva dell'area afferente alla SdS Empolese-Valdelsa, l'Associazione si è rivolta ai comuni del Chianti fiorentino (San Casciano Val di Pesa, Greve in Chianti, Barberino Tavarnelle) per completezza di attività essendo realtà della neo costituita SdS fiorentina Sud Est, di cui l'Associazione gestisce i trasporti per i comuni di Bagno a Ripoli, Fiesole, Impruneta e Rignano sull'Arno.

Per l'anno 2024 Esculapio ambisce partecipare ai tavoli per la co-progettazione dei servizi fragili (e successivamente sociali istituzionali) del comprensorio SdS Alta Val di Cecina Val D'Era al fine di gestirne i servizi ed espandere la propria presenza sui servizi sociali istituzionali della città di Firenze

Modalità selettive online per il personale tecnico

Per l'anno 2024 l'Associazione mira ad instaurare un sistema di *recruiting* delle figure da inserire nell'organico delle CC.OO. per permettere al personale in forza di abbattere il monte orario delle ferie, attraverso un sistema di auto candidatura online sul nostro sito istituzionale. Questo processo, che alleggerisce in maniera importante l'impegno del Coordinatore e dei consiglieri nella selezione delle figure adatte, viene portato avanti in collaborazione con i coordinatori zionali e i legali rappresentanti delle Associazioni di volontariato sul territorio così da rendere sempre più stretta la collaborazione fra Esculapio e i territori.

Acquisto sede operativa

Un obiettivo di primario interesse per il 2024 è l'acquisto di una sede operativa per stabilizzare e migliorare l'organizzazione del personale dipendente, in particolare in quei servizi dove siamo allocati in sedi che non hanno una pertinenza diretta con l'oggetto dell'operatività (ad esempio il Pronto Badante e la C.O. trasporti sociali). Oltre a ciò è auspicabile che l'Associazione acquisisca patrimonio per armonizzare anche il bilancio di esercizio

Situazione economico - finanziaria

PROVENTI E RICAVI	2023	2022	2021
Ricavi, rendite e proventi da attività di interesse generale			
Proventi da quote associative e apporti dei fondatori	€ 0,00	€ 0,00	€ 0,00
Proventi dagli associati per attività mutuali	€ 0,00	€ 0,00	€ 0,00
Ricavi per prestazioni e cessioni ad associati e fondatori	€ 0,00	€ 0,00	€ 22.539,58
Erogazioni liberali	€ 500,00	€ 3.000,00	€ 0,00
Proventi del 5 per mille	€ 0,00	€ 0,00	€ 0,00
Contributi da soggetti privati	€ 101.746,00	€ 68.870,00	€ 56.290,00
Ricavi per prestazioni e cessioni a terzi	€ 0,00	€ 0,00	€ 0,00
Contributi da enti pubblici	€ 240.298,00	€ 367.844,00	€ 342.353,18
Proventi da contratti con enti pubblici	€ 4.370.194,00	€ 4.206.453,99	€ 3.674.361,37
Altri ricavi, rendite e proventi	€ 29.958,00	€ 11.998,83	€ 8.094,43
Rimanenze finali	€ 2.998,00	€ 0,00	€ 0,00
Totale	€ 4.745.694,00	€ 4.658.166,82	€ 4.103.638,56
Ricavi, rendite e proventi da attività diverse			
Ricavi per prestazioni e cessioni ad associati e fon- datori	€ 0,00	€ 0,00	€ 0,00
Contributi da oggetti privati	€ 0,00	€ 0,00	€ 0,00
Ricavi per prestazioni e cessioni a terzi	€ 0,00	€ 0,00	€ 0,00
Contributi da enti pubblici	€ 0,00	€ 0,00	€ 0,00
Proventi da contratti con enti pubblici	€ 0,00	€ 0,00	€ 0,00
Altri ricavi, rendite e proventi	€ 0,00	€ 0,00	€ 0,00
Rimanenze finali	€ 0,00	€ 0,00	€ 0,00
Totale	€ 0,00	€ 0,00	€ 0,00
Ricavi, rendite e proventi da attività di raccolta fondi			
Proventi da raccolte fondi abituali	€ 0,00	€ 0,00	€ 0,00
Proventi da raccolte fondi occasionali	€ 0,00	€ 0,00	€ 0,00
Altri proventi	€ 0,00	€ 0,00	€ 0,00
Totale	€ 0,00	€ 0,00	€ 0,00
Ricavi, rendite e proventi da attività finanziarie e patrimoniali			
Da rapporti bancari	€ 2.930,00	€ 242,12	€ 98,81
Da altri investimenti finanziari	€ 0,00	€ 0,00	€ 0,00
Da patrimonio edilizio	€ 0,00	€ 0,00	€ 0,00
Da altri beni patrimoniali	€ 0,00	€ 0,00	€ 0,00
Altri proventi	€ 2.102,00	€ 1.994,99	€ 1.886,26
Totale	€ 5.032,00	€ 2.237,11	€ 1.985,07
Proventi di supporto generale			
Proventi da distacco del personale	€ 0,00	€ 0,00	€ 0,00
Altri proventi di supporto generale	€ 0,00	€ 0,00	€ 0,00
Totale	€ 0,00	€ 0,00	€ 0,00
TOTALE PROVENTI E RICAVI	€ 4.750.726,00	€ 4.660.403,93	€ 4.105.623,63

Data e modalità di Approvazione

Il bilancio sociale viene approvato dall' Assemblea, quale organo statutariamente competente, dopo essere stato esaminato dall'organo di controllo che ne attesta la conformità alle linee guida ministeriali ed essere stato adottato in consiglio nella seduta del 23 aprile 2024

Data approvazione: 17/05/2024



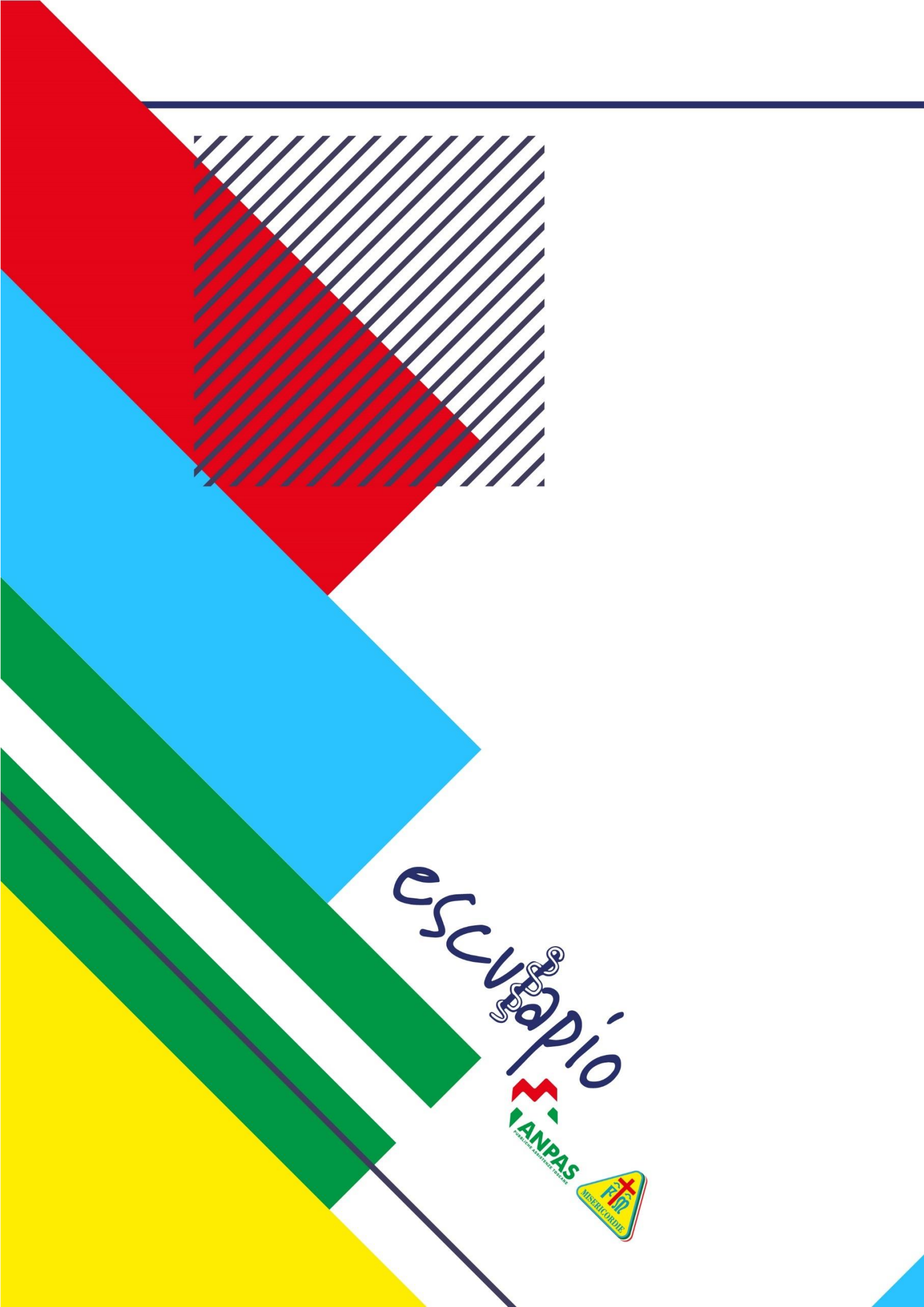

escutapio

